



CENSOS

2011

人口普查

試查

INQUÉRITO  
PILOTO

分站助理

手冊

# 分 站 助 理

	頁
<b>A. 序言及職責</b>	<4>
I. 2011 人口普查試查簡介 .....	A-1
II. 分站助理職責 .....	A-2
III. 法例及統計保密 .....	A-3
IV. 職位編號及單位的編號 .....	A-4
<b>B. 短式問卷</b>	<26>
I. 問卷填寫指引 .....	B-1
II. 問卷內容 .....	B-3
<b>C. 控制表格及信件</b>	<16>
索引 .....	C-1
<b>D. 分站系統及電腦報表</b>	<39>
I. 分站系統簡介 .....	D-1
II. 電腦報表索引 .....	D-2
<b>E. 工作程序</b>	<19>
I. 資料收集工作—前二天 .....	E-1
II. 資料收集工作—前一天 .....	E-2
III. 資料收集工作—第一天 .....	E-3
IV. 資料收集工作—第二天 .....	E-5
V. 資料收集工作—第三至十四天 .....	E-7
VI. 資料收集工作—第十五天 .....	E-9
VII. 資料收集工作—第十六天 .....	E-10
VIII. 附圖 .....	E-11
<b>F. CATI 系統</b>	<2>
I. 解答住戶的查詢 .....	F-1
II. 安排預約/記錄留言/電話訪問 .....	F-2
III. 2011 人口普查試查簡介/電話語音留言服務 .....	F-2
<b>G. OCR 系統</b>	<1>
I. OCR 系統簡介 .....	G-1
II. OCR 系統流程圖 .....	G-1

## A. 序言及職責

### I. 2011 人口普查試查簡介

#### 1. 人口普查試查之目的

每個地區的人口特徵，如人口的數量、年齡結構、性別比例、教育程度、經濟活動狀況等，對政府規劃未來，私人機構釐定業務方針，以至學者進行研究等方面，都是十分重要的參考資料。人口普查是收集全面及詳細人口特徵資料最合適的方法。

澳門在 1867 年進行了第一次人口普查，由 1950 年起按國際慣例每十年一次，至今共進行了十四次；最近一次是 2001 年人口普查，下一次即第十五次的人口普查將於 2011 年舉行。此外，自 1970 年起，住屋普查與人口普查同時進行，即第五次住屋普查將於 2011 年進行。

人口普查是一大型統計項目，為了令工作順利進行，需要事前對問卷內容、工作流程、數據處理、人員培訓等環節進行實況測試，以作進一步完善；因此，將於 2010 年 8 月進行 2011 年人口普查的試查。

#### 2. 人口普查試查的資料收集期及統計的參考時刻

2011 年人口普查試查的資料收集期：8 月 13 日至 27 日（為期十五日）；

參考時刻：2010 年 8 月 13 日凌晨 3 時。

#### 3. 資料收集方式

問卷是收集資料的重要工具。2011 年人口普查試查的問卷分為短卷及長卷兩種，目的是在收集人口最基本資料的同時，透過樣本的抽選，向其中一部分住戶收集更詳盡的資料（長式問卷）。

短式問卷收集人口數目、性別、出生地、出生年月、常居地等基本資料；而長式問卷會進一步收集如族裔、國籍、前居地、教育程度、就業狀況、工作收入等較詳盡的社會及經濟方面的資料。

## II. 分站助理職責

1. 負責站內的文件傳送、分派及存檔工作；
2. 掃描外勤人員交回的控制表格及問卷，列印報表；
3. 檢視外勤人員上、下載資料的情況；
4. 管理物料供應及為外勤人員的手提電腦充電；
5. 接聽來電，與總部、CATI 中心等保持聯繫；
6. 按既定的時間往分站報到、開會，將有關工作情況向上級匯報；
7. 嚴守統計保密規定，不可向未獲授權人士透露資料。

2011 人口普查一試查  
分站隊伍基本架構圖

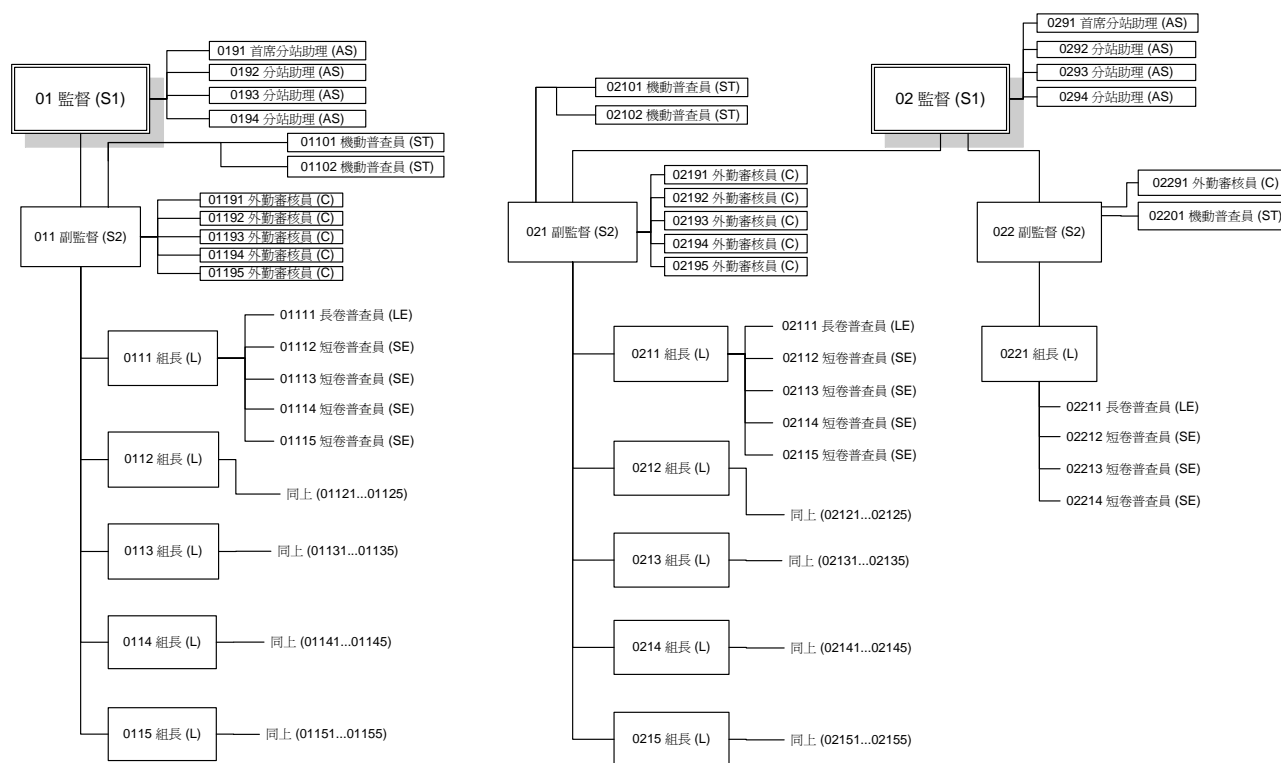

### III. 法例及統計保密

2011 人口普查試查是按照澳門特別行政區九六年十月十四日第 62/96/M 號法令之規定進行。按有關法例規定，所有被抽選為資料收集對象的單位必須回答人口普查試查的問卷。試查收集的資料將絕對保密及只作統計用途，日後僅作整體數字公佈，絕不會顯示個別住戶或個別人士的資料。

所有參與 2011 人口普查試查工作的普查人員應嚴格遵守第 62/96/M 號法令第七條及附載於十一月一日第 242/GM/99 號批示之《關於維護統計保密及發佈官方統計之許可程序之執行規章》之規定，不得向第三者透露在履行職責或合同上之責任時所獲悉的個別性質的統計資料，亦不得把這些資料作其他與履行該等責任不符的目的之用。上述保密義務不會因職務或提供服務之完結而終止。

根據上述規章第三條規定，違反統計保密義務者須承擔民事、紀律及刑事責任。而有關保密義務不會因為工作完結而終止。如違反聲明者，將會遭受檢控及處分。

因此：

1. 按法例規定，普查人員必須作出聲明，恪守統計保密規定。對因執行職務獲悉的資料絕對保密，不得向任何未獲授權人士泄露。

普查人員必須採取以下措施，確保從人口普查試查中獲得的資料，不會向任何未獲授權人士泄露：

必須小心保管所有問卷（無論是空白或已經填妥）；

不得把有資料的問卷交給未獲授權人士；

不得向未獲授權人士透露問卷內資料，以及與住戶有關的資訊；

切勿遺失問卷及工作證。

2. 所有工作人員在完成所分配的工作後，將獲發酬金，但若被發現其行為妨礙試查工作之進行或對試查工作有不良影響，酬金將不獲發放，還需承擔由此引起的一切後果，包括民事及刑事責任。

## IV. 職位編號及單位的編號

### 1. 職位編號

2011 人口普查試查的各級工作人員都有一個職位編號，根據該編號可清楚知道其擔任的職務。

職位	編號例子	組成數字			
		第 1、2 位	第 3 位	第 4 位	第 5 位
<i>S1</i>	01	01 分站編號	×	×	×
<i>AS</i>	0191	01 所屬 <i>S1</i> 編號	9 <i>AS</i> 序號(91-94)	1	×
<i>S2</i>	012	01 所屬 <i>S1</i> 編號	3 <i>S2</i> 序號	×	×
外審	01295	01 所屬 <i>S1</i> 編號	3 所屬 <i>S2</i> 編號	9 外審序號(91-95)	5
<i>ST</i>	01201	01 所屬 <i>S1</i> 編號	3 所屬 <i>S2</i> 編號	0 <i>ST</i> 序號(01-02)	1
組長	0123	01 所屬 <i>S1</i> 編號	3 所屬 <i>S2</i> 編號	2 組長序號(1-5)	×
普查員	01234	01 所屬分 <i>S1</i> 編號	3 所屬 <i>S2</i> 編號	2 所屬組長編號	4 普查員序號(1-5) (1：長卷普查員) (2-5：短卷普查員)

### 2. 編號

編號 = 普查員編號 + 個案編號

由 10 位數字組成，例如：01324 00161，前五位是普查員編號，後五位是個案編號。

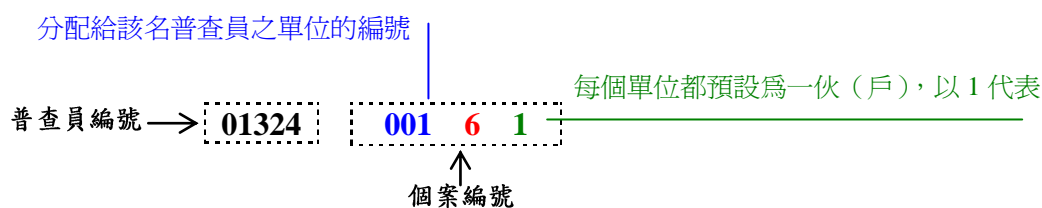

試查工作開始時，假設每個單位都只有一伙，單位的編號亦為住戶的編號；若外勤人員發現單位為一屋多伙單位，短卷普查員回站後要填寫 **P-2**，為新增伙申請新編號，而長卷普查員只需在“住戶”版面按“新增伙”即可。新的編號以第 10 位數字作識別（2 至 9），如：第二伙為 01324 0016 2，如此類推。

另一方面，每個住戶的編號都是獨立的，可作為識別有關住戶之用。當住戶作電話查詢時，只需讀出 10 位數的編號，工作人員便可找出相應住戶的資料，以作參考。

## B. 問卷

### 簡介

2011 人口普查試查透過問卷收集資料，分為長卷及短卷。

被選作答短卷的住戶在試查期前將收到通知信、中文問卷、住戶須知及短卷填寫指引，住戶可選擇自行填卷、網上填報或在 8 月 13 至 27 日期間待外勤人員上門協助填寫。

由於分站助理須協助短卷普查員檢查問卷，故有需要熟悉問卷內容、跳題條件和要注意的地方等。現在以短卷普查員培訓版本作介紹。

### 短式問卷

#### I. 問卷填寫指引

**填寫指引** — 答案須用藍色或黑色原子筆按指定方法填寫

#### 數字

數目字要端正 0 1 2 3 4 5 6 7 8 9

注意：靠右填寫  2 ✓

不用補零  02 ✗

深色陰影部分亦可使用 如： 12 或  5000

#### 文字

把答案寫在橫線上，包括國家名稱及備註

注意：不可填在  內或附近



例：越南 ✓

 越南 ✗

越南  ✗

#### 選擇答案

把相應的橢圓圈  塗黑

注意： 或  ✓ (塗黑  $\frac{1}{2}$  或以上才可接受；可用塗改液改錯。)

 或  ✗

年份和月份

例：出生日期是 1950 年 2 月

例：出生日期是 2000 年 11 月

1950年2月

2000年11月



提示：

- ◆ 記得檢查有否漏答。
- ◆ 檢查答案，包括：已編碼？

已選橢圓圈？

已清楚填寫文字？



## II. 問卷內容

### 第一部分

**第一 部分**

1. 這個單位有沒有人居住? ① 有 ③ 沒有, 請說明單位用途  
(如: 現為診所、辦公室, 又或空置、待租/售等)

2. 這個單位內共住有\_\_\_\_\_戶。

填報完畢, 請致電8809 8809查詢熱線預約統計暨普查局工作人員收回問卷。

註: “戶”, 又稱“伙”。指一起生活, 分享生活所需人士之組合。  
例如: 一家人(包括留宿家傭或同住的非親屬)、單人戶、同食同住及共同分擔日常開支的幾名朋友。

### Q1 這個單位有沒有人居住?

有人住: 繼續作答。

無人居住, 請填寫現況, 包括:

待租 、待售 

商用單位等(註明商舖名稱)



非澳門居民第二居所

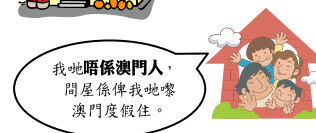

### Q2 這個單位內共住有\_\_\_\_\_戶。

“戶”即住戶, 又稱“伙”。指一起生活, 分享生活所需人士之組合。

例如: 1. 一家人(包括留宿傭人)。  
2. 獨居人士。

以上情況都被視為一“伙”。

常見問題:



➤ 非集體戶:

若探訪單位內居住的人群大部分無親屬關係(如同學、朋友、工友等), 應以單位內人群繳付租金方式來決定戶數; 若無需付租, 可按每月繳付水、電、管理費等公共費用的方式來決定戶數。

例如: 幾名來澳讀書的留學生, 他們同食同住並共同分擔日常開支。

普查員應向他們詢問:

“是否各自交租金?”

“是” — 即表示這單位內多於一伙人居住, 每伙各自填寫問卷。

“否” — 若單位內人群平分/承擔某比例的租金, 集合起來才作繳付, 即表示只有一伙。

➔ 集體戶：單位內所有人士被界定為一伙

(1) 由一特定實體作安排及管理的一群人居住的單位；



(2) 由僱主提供，有設施可供 5 名或以上僱員居住的單位。

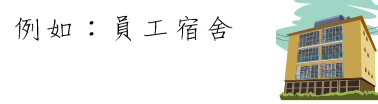

提示：

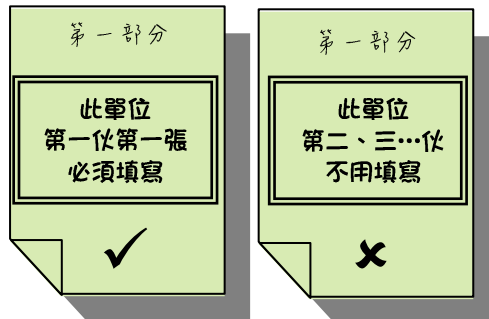

## 第二部分

第二 部 分	3. 你這戶共有_____名成員。(包括：嬰兒、老人、留宿家傭、在外地升學/工作/旅遊/探親的住戶成員。)			
	4. 除上述成員外，今年8月13日凌晨3時，還有_____名其他人士逗留在這戶內。			
	5. 你這戶的居所是： <input type="checkbox"/> 住戶成員物業 <input type="checkbox"/> 租用 <input type="checkbox"/> 由僱主提供 <input type="checkbox"/> 其他情況，請註明_____			
	6. 每月樓宇供款/租金是多少？ <input type="checkbox"/> 無需供樓或付租 <input type="checkbox"/> 每月樓宇供款/租金_____澳門元 (不包括：水費、電費、電話費、管理費等)			



### 提示：

- 
- 人口數目因出生、死亡、遷移等原因，每時每刻都在變動。為了收集準確的人口數據，有需要訂定一標準時刻，統一點算；此標準時刻被稱為“參考時刻”。而2011人口普查試查的參考時刻為2010年8月13日凌晨3時。

## Q3 你這戶共有\_\_\_\_\_名成員。

“成員”

注意勿遺漏嬰兒、老人、留宿家傭、在外地升學/工作/旅遊/探親的住戶成員。

例如：參考時刻或之前出生的嬰兒，參考時刻之後去世的人士，亦要包括在內。

## Q4 除上述成員外，今年8月13日凌晨3時，還有\_\_\_\_\_名其他人士逗留在這戶內。

“其他人士”，指於參考時刻逗留在單位內的非住戶成員。

例如：因來澳旅遊/探親而暫時居住在此的親戚朋友等。

## Q5 你這戶的居所是：

指單位的佔用形式。

答案包括：

**1** 住戶成員物業

指住戶成員擁有該單位的業權。



**3** 租用

向單位業主租賃該單位。



**5** 由僱主提供

由僱主提供予僱員居住的單位，包括免租或象徵式支付租金。

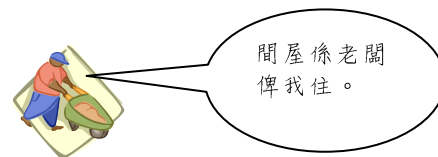

**7** 其他情況，請註明。

例如：由慈善團體/機構或非住戶成員免費提供。

## Q6 每月樓宇供款/租金是多少？(不包括：水費、電費、電話費、管理費等)

答案包括：

**2** 無需供樓或付租

例如：由子女提供予父母居住，或樓宇之按揭已供完。



**4** 每月樓宇供款/租金

例如：由兩兄弟合租一單位居住。

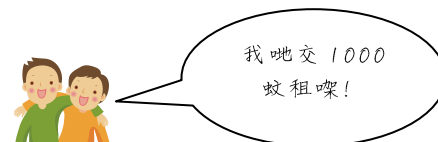

常見問題：



➤ 多於一伙

每月樓宇供款/租金以一伙計算。

➤ 被訪者無法由租金中扣除雜項費用

普查員要在該題空白處記錄有關情況。

### 第三部分

<b>第三部分</b>	<b>請填報第3題及第4題所包括人士的資料</b>			
7. 戶主、其他住戶成員，以及8月13日凌晨3時身處本戶人士的名稱				

## Q7 住戶成員姓名（一般由戶主作答）

“戶主”，指年滿16歲，同時被其他成員承認為代表的人士。

7. 戶主、其他住戶成員，以及8月13日凌晨3時身處本戶人士的名稱	
-----------------------------------	---

戶主姓名填在第一欄

常見問題：



- 收集不到住戶成員全名  
此題資料只作識別用途，因此填寫全名或可識別是哪一名成員的簡稱皆可。

<b>第三部分</b>	<b>請填報第3題及第4題所包括人士的資料</b>				✓
7. 戶主、其他住戶成員，以及8月13日凌晨3時身處本戶人士的名稱	陳大文	陳大	陳志雄		
<b>第三部分</b>	<b>請填報第3題及第4題所包括人士的資料</b>				✗
7. 戶主、其他住戶成員，以及8月13日凌晨3時身處本戶人士的名稱	甲	乙	丙		
<b>第三部分</b>	<b>請填報第3題及第4題所包括人士的資料</b>				✗
7. 戶主、其他住戶成員，以及8月13日凌晨3時身處本戶人士的名稱	A	B	C		

- 住戶成員多於6人

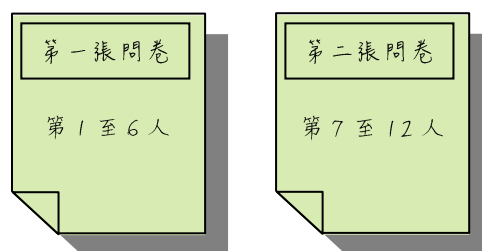

- 住戶成員均未滿16歲

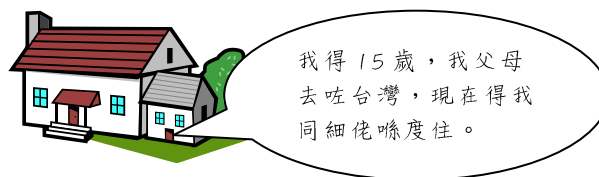

這情況下可放寬戶主的年齡限制。

➔ 人名數目與應填卷人數不符

**第二部份**

3. 你這戶共有 3 名成員。(包括：嬰兒、老人、留宿家傭、在外地升學/工作/旅遊/探親的住戶成員。)

4. 除上述成員外，今年8月13日凌晨3時，還有 1 名其他人士逗留在這戶內。

5. 你這戶的居所是：  住戶成員物業  租用  由僱主提供  其他情況，請註明 \_\_\_\_\_

6. 每月樓宇供款/租金是多少？  無需供樓或付租  每月樓宇供款/租金 \_\_\_\_\_ 澳門元  
(不包括：水費、電費、電話費、管理費等費用)

**第三部分** 請填報第3題及第4題所包括人士的資料

7. 戶主、其他住戶成員，以及8月13日凌晨3時身處本戶人士的名稱	陳大文	陳太	陳志雄			
填卷人士編號	1	2	3	4	5	6

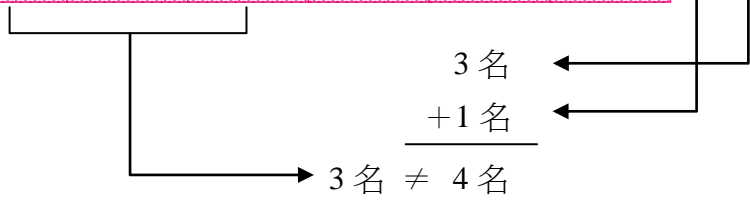

8. 與戶主之關係	1 戶主	戶主 <input checked="" type="radio"/>				
3 配偶	5 子女	7 父母/配偶父母	<input type="radio"/> 3 <input type="radio"/> 5 <input type="radio"/> 7	<input type="radio"/> 3 <input type="radio"/> 5 <input type="radio"/> 7	<input type="radio"/> 3 <input type="radio"/> 5 <input type="radio"/> 7	<input type="radio"/> 3 <input type="radio"/> 5 <input type="radio"/> 7
8 其他親屬	9 非親屬		<input type="radio"/> 8 <input type="radio"/> 9	<input type="radio"/> 8 <input type="radio"/> 9	<input type="radio"/> 8 <input type="radio"/> 9	<input type="radio"/> 8 <input type="radio"/> 9

## Q8 與戶主之關係

常見問題：

➔ 與戶主同居之人士



被視為“配偶”

➔ 戶主領養子女、前夫或前妻的子女



被視為“子女”



**提示：** 每戶的第一張問卷的第一欄預設為“戶主”，其餘人士以戶主為中心，指出是戶主的甚麼人。若住戶人數超過 6 人，第二張問卷 Q8 在已預填答案為“戶主”一欄上，要填寫該名人士與戶主之關係。

8. 與戶主之關係	1 戶主	戶主 <input checked="" type="radio"/>	<input type="radio"/> 3 <input type="radio"/> 5 <input type="radio"/> 7	<input type="radio"/> 3 <input type="radio"/> 5 <input type="radio"/> 7	<input type="radio"/> 3 <input type="radio"/> 5 <input type="radio"/> 7	<input type="radio"/> 3 <input type="radio"/> 5 <input type="radio"/> 7
3 配偶	5 子女	7 父母/配偶父母	<input type="radio"/> 8 <input type="radio"/> 9	<input type="radio"/> 8 <input type="radio"/> 9	<input type="radio"/> 8 <input type="radio"/> 9	<input type="radio"/> 8 <input type="radio"/> 9
8 其他親屬	9 非親屬					

3. 配偶

5. 子女

7. 父母/  
配偶父母

8. 其他親屬

包括：祖母、  
叔父、表兄弟等

9. 非親屬  
包括：留宿家傭、  
朋友、同鄉、  
契仔及契女等

9. 性別	1 男	3 女	<input type="radio"/> 1 男 <input type="radio"/> 3 女	<input type="radio"/> 1 男 <input type="radio"/> 3 女	<input type="radio"/> 1 男 <input type="radio"/> 3 女	<input type="radio"/> 1 男 <input type="radio"/> 3 女
-------	-----	-----	---	---	---	---

## Q9 性別

可由直接觀察，或由Q8答案獲知性別資料。

直接填寫答案，並將答案向被訪者讀出以讓其確認。

9. 性別	1 男	3 女	<input checked="" type="radio"/> 1 男 <input type="radio"/> 3 女
-------	-----	-----	--



陳先生，“男性”。



**提示：**

◆ 戶主與配偶的性別應相反。

10. 出生年月（公曆）

年	月	年	月	年	月	年	月
19	20	19	20	19	20	19	20

## Q10 出生年月（公曆）

“出生年月”，以公曆填寫。

常見問題：

➔ 提供“農曆月份”

10. 出生年月（公曆）

1926	農曆正月
年	月
19	20
2	6
	2

➔ 未能提供“出生月份”

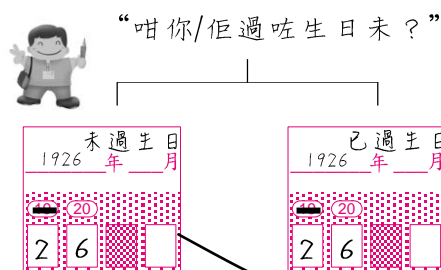

➔ 只提供“生肖”、“年齡”

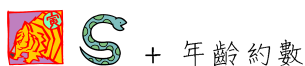

蛇年約70歲

年 月

19	20



回分站後找  
AS 協助編碼

年曆表  
大事年表  
出生年月編碼表

➔ 忘記“年齡”

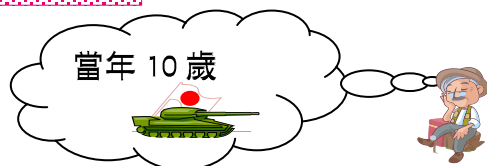

**提示：**清楚記錄相關情況及資料，需要時使用編碼表進行編碼。

應小心檢查住戶成員的年齡關係，一般來說：



已婚人士不應  
小於 16 歲



兩代之間的年齡差距  
不小於 16 年



兄弟/姊妹的年齡差距  
不小於 1 年



11. 8月13日凌晨3時所在地點		8	9	4	8
澳門	20 現址/工作地方(本澳)/本澳公眾場所	(20)	(20)	(20)	(20)
	24 澳門其他居住單位(如：老人院、醫院等)	(24)	(24)	(24)	(24)
	25 中國大陸      65 香港	(25) (65)	(25) (65)	(25) (65)	(25) (65)
	70 中國台灣      75 葡萄牙	(70) (75)	(70) (75)	(70) (75)	(70) (75)
	90 其他國家，請註明 (請在橫線上填寫)	(90)	(90)	(90)	(90)

## Q11 8月13日凌晨3時所在地點

“8月13日凌晨3時”是試查的參考時刻。

常見問題：

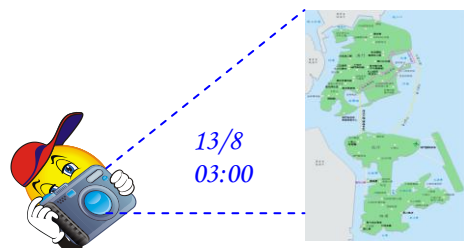

“8月13日凌晨3時”不在居住單位內。被訪者不在的原因有多種，而所處的地點及原因會對應不同的答案，所以普查員需多加注意：

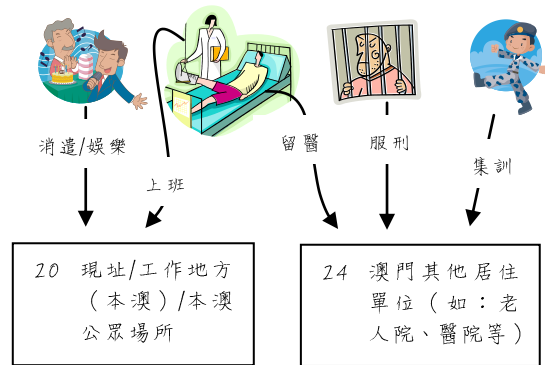

1. 因輪班工作或出外消遣而身處醫院(工作)、賭場(工作或消遣)、卡拉OK及餐廳(工作或消遣)等工作地方或公眾地方，由於這些地點不會填報上述人士的資料，所以他們在Q11的答案應為：

(20) 現址/工作地方(本澳)/本澳公眾場所

2. 在朋友家中過夜、或因疾病在醫院留醫、又或在老人院居住等，由於這些單位亦是訪問對象，其居住人士的資料會包括在這些單位的問卷內，所以他們在Q11的答案應為：

(24) 澳門其他居住單位



**提示：**如果被訪者答案為“90 其他國家”

- 要：✓ 填寫國家名稱
- ✓ 利用編碼表編碼

12. 過去六個月，總共有多少時間在澳門？				
2 多於三個月 4 一至三個月 6 少於一個月	(2) (4) (6)	(2) (4) (6)	(2) (4) (6)	(2) (4) (6)

## Q12 過去六個月，總共有多少時間在澳門？

收集被訪者過去六個月在澳門的逗留總時間

答案包括：

(2) 多於三個月



(4) 一至三個月

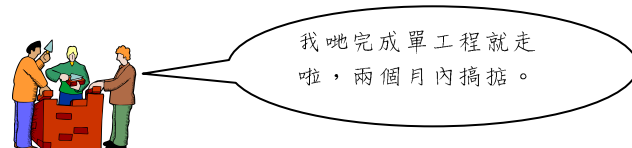

(6) 少於一個月

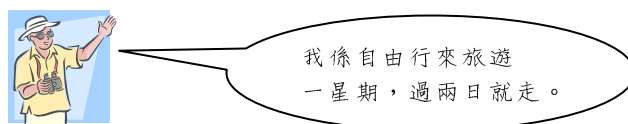

常見問題：



➔ 穿梭各地的人士

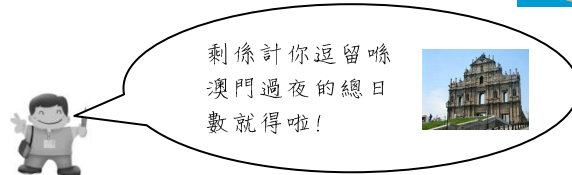
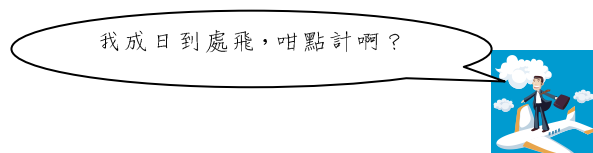

➔ 小於六個月的嬰兒

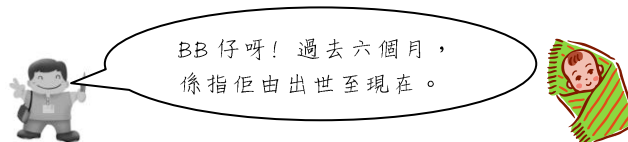

**提示：**Q12 和 Q13 收集的被訪者居澳時間，是用來界定被訪者是否屬澳門人口的重要資料，所以要小心填寫答案。

13. 未來六個月，預計總共有多少時間在澳門？				
1 多於三個月 3 一至三個月 5 少於一個月	<input type="radio"/> 1 <input type="radio"/> 3 <input type="radio"/> 5	<input type="radio"/> 1 <input type="radio"/> 3 <input type="radio"/> 5	<input type="radio"/> 1 <input type="radio"/> 3 <input type="radio"/> 5	<input type="radio"/> 1 <input type="radio"/> 3 <input type="radio"/> 5

## Q13 未來六個月，預計總共有多少時間在澳門？

收集被訪者未來六個月預計在澳門的逗留總時間



**提示：**對於在參考時刻後去世的人士“未來六個月”的答案應為“ 5 少於一個月”

1  3  5

14. 出生地				
21 澳門	25 中國大陸	<input type="radio"/> 21 <input type="radio"/> 25	<input type="radio"/> 21 <input type="radio"/> 25	<input type="radio"/> 21 <input type="radio"/> 25
65 香港	70 中國台灣	75 葡萄牙	<input type="radio"/> 65 <input type="radio"/> 70 <input type="radio"/> 75	<input type="radio"/> 65 <input type="radio"/> 70 <input type="radio"/> 75
80 菲律賓	82 越南	84 印尼	<input type="radio"/> 80 <input type="radio"/> 82 <input type="radio"/> 84	<input type="radio"/> 80 <input type="radio"/> 82 <input type="radio"/> 84
90 其他國家，請註明 <u>                    </u> (請在橫線上填寫)			<input type="radio"/> 90 _____	<input type="radio"/> 90 _____

## Q14 出生地



**提示：**如果被訪者在“90 其他國家”出生，填寫及編碼方式與 Q11 相同。

15. 有沒有受健康狀況影響，以致進行日常活動時出現困難？

2 沒有困難 → 下一位填卷人士      4 有困難

a. 這些困難是否已持續/預計會持續六個月或以上？      1 是  
3 否

b. 有沒有使用輔助器具：  
2 有，使用後困難仍存在  
4 有，使用後困難消失  
6 沒有使用

下一位填卷人士

2 4

1 3

2 4 6

2 4 6

2 4 6

2 4 6

## Q15 有沒有受健康狀況影響，以致進行日常活動時出現困難？

“健康狀況”，是指包括身體、精神或情緒方面出現的毛病。

如：

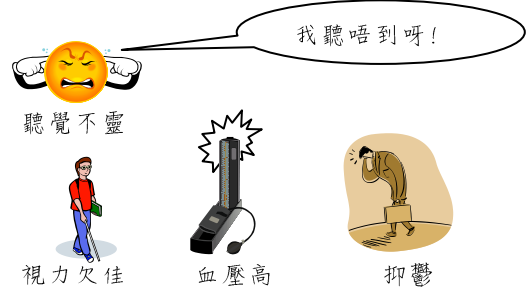

“日常活動”

如：



提示：

- 注意記錄有參考作用的資料

根據被訪者的答案填寫



沒有困難



我日常生活都有困難。

問卷

備註：  
日常坐輪椅，回答生活有困難。

- 注意跳題

有沒有受健康狀況影響，以致進行日常活動時出現困難？

2 沒有困難 → 下一位填卷人士      4 有困難

a. 這些困難是否已持續/預計會持續六個月或以上？      1 是  
3 否

b. 有沒有使用輔助器具：  
2 有，使用後困難仍存在  
4 有，使用後困難消失  
6 沒有使用

下一位填卷人士

2 4

1 3

2 4 6

2 4 6

2 4 6

2 4 6

答案=4

## Q15a 這些困難是否已持續/預計會持續六個月或以上？

是指困難持續六個月或以上

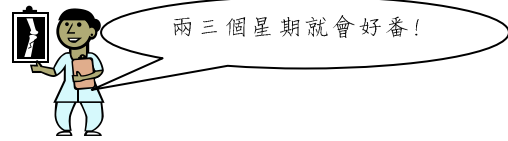

答案應為 “ 3 否 ” 。

## Q15b 有沒有使用輔助器具？

輔助器具

例如：眼鏡、拐杖及助聽器等



答案包括：

2 有，使用後困難仍存在



4 有，使用後困難消失



6 沒有使用

T1. 請提供電話號碼： \_\_\_\_\_ T2. 可聯絡時間： 上午 \_\_\_\_\_ 時 \_\_\_\_\_ 分 至 \_\_\_\_\_ 時 \_\_\_\_\_ 分  
 (以便有需要時查詢) \_\_\_\_\_ 下午 \_\_\_\_\_ 時 \_\_\_\_\_ 分 至 \_\_\_\_\_ 時 \_\_\_\_\_ 分 P \_\_\_\_\_

T1. 請提供電話號碼 (以便有需要時查詢)：

聯絡電話 

包括：  
 固網電話  
 手提電話

T2. 可聯絡時間： 上午 \_\_\_\_\_ 時 \_\_\_\_\_ 分 至 \_\_\_\_\_ 時 \_\_\_\_\_ 分  
 下午 \_\_\_\_\_ 時 \_\_\_\_\_ 分 至 \_\_\_\_\_ 時 \_\_\_\_\_ 分

聯絡時間： 只需填適合的一個時段。如被訪者提供多個時段，亦需一一填寫。



**提示：**如被訪者拒絕提供，T1 及 T2 留空。

P \_\_\_\_\_

P \_\_\_\_\_：用以標示該住戶的第幾張問卷

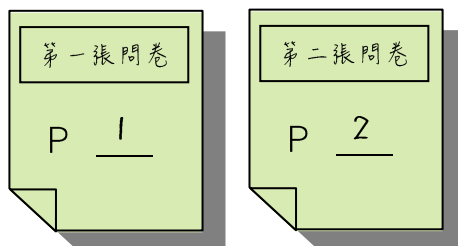

## 統計暨普查局留用部分



### 提示：

每個被訪單位都會有兩張預印卷。

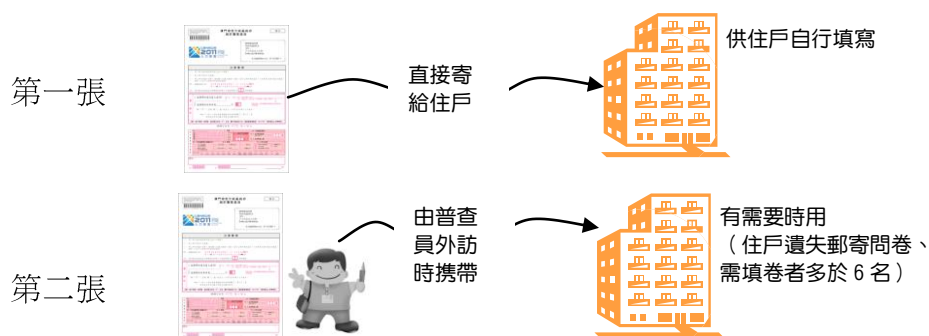

每張預印卷都有對應的地址標貼，內容包括：

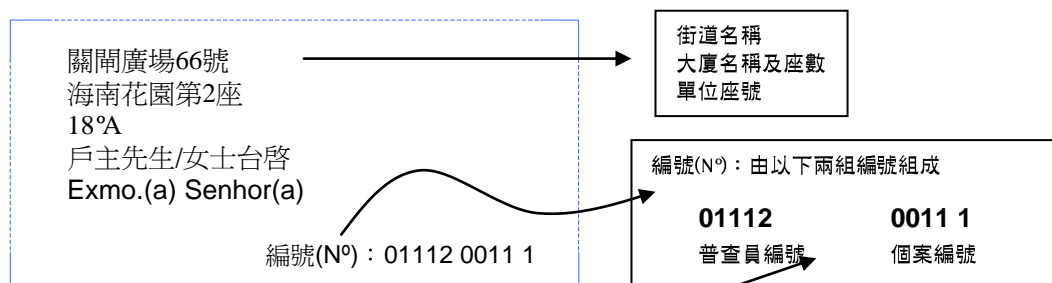

“統計暨普查局留用部分”與“個案編號”有緊密關係。

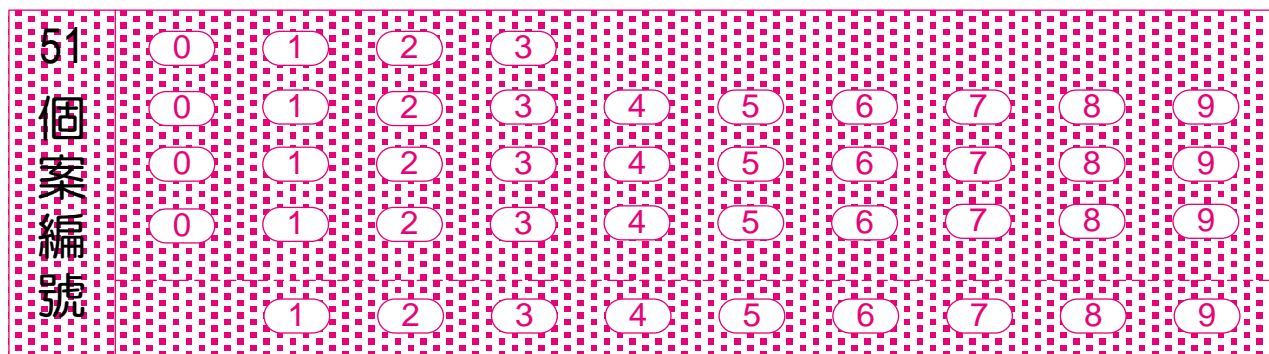

## 51.個案編號

預印卷 - 當使用預印卷時，不需填寫個案編號。

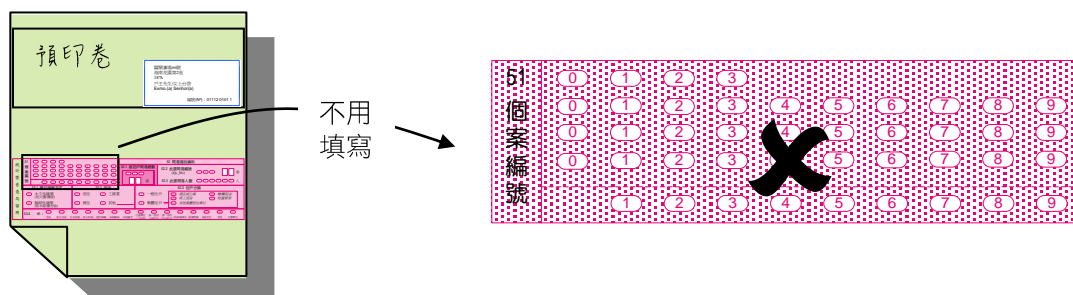

空白問卷 - 當使用空白問卷時，每張都要填寫個案編號。

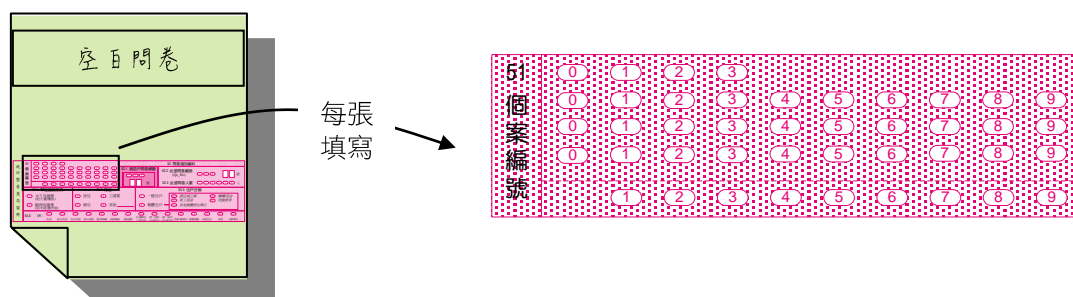



常見問題：

➤ 單位內只有一伙，住戶人數有 10 人

第一張問卷：先使用郵寄給住戶的預印卷

第二張問卷：使用普查員攜帶的預印卷

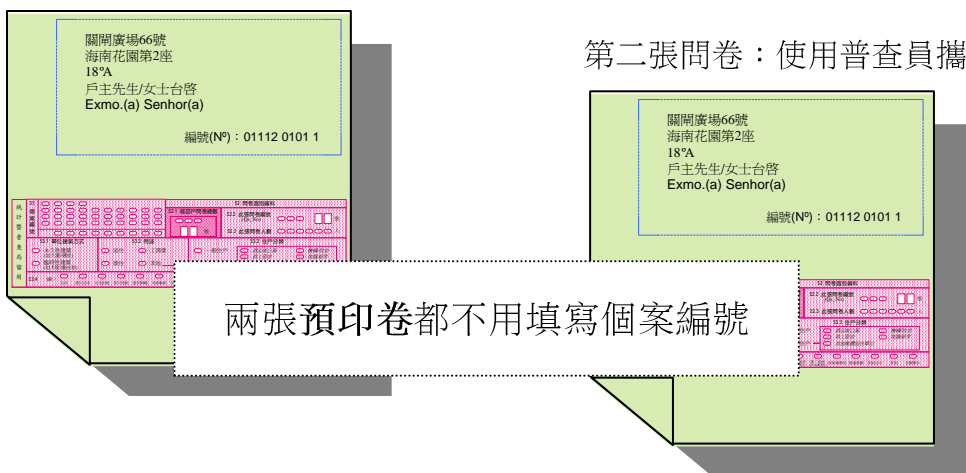

倘若住戶沒有交回預印卷時，填寫方法如下：

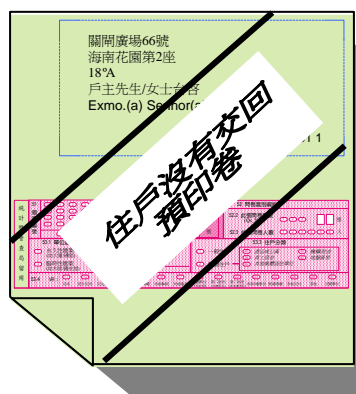

第一張問卷：使用普查員攜帶的預印卷

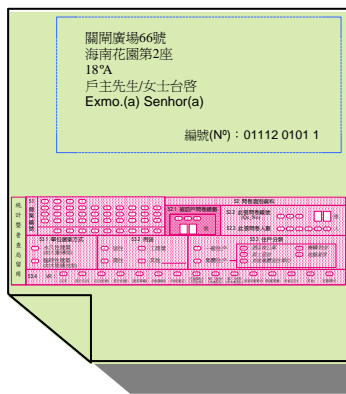

第二張問卷：使用空白問卷

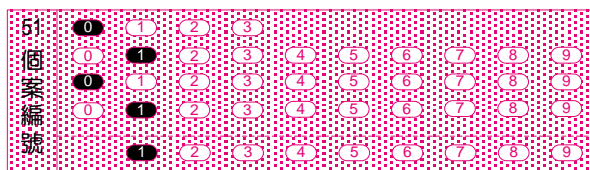
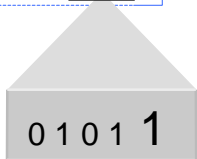
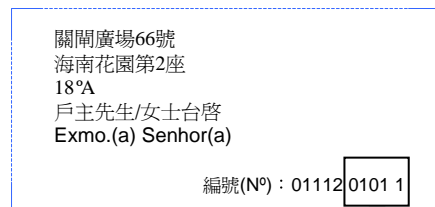
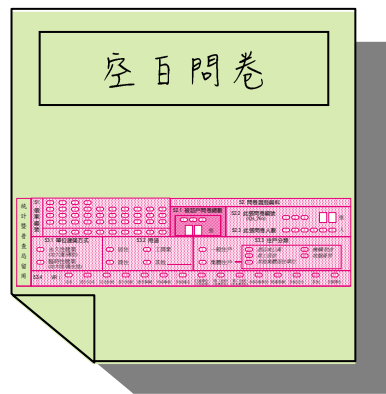

將編號最後5位數字，填寫在空白問卷的個案編號內

常見問題：

➤ 單位內有多於一伙

第一伙：使用郵寄給住戶的預印卷或普查員攜帶的預印卷，  
有需要才使用空白問卷

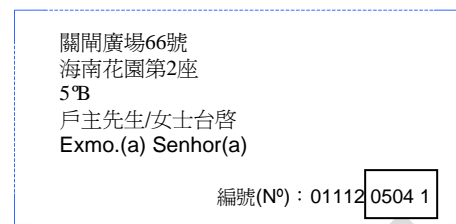
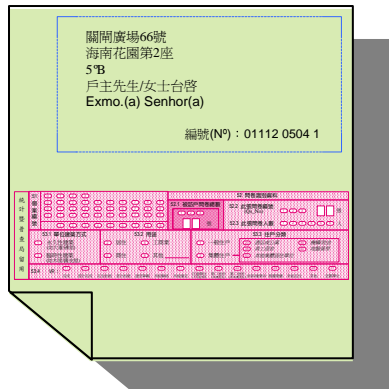

第一伙

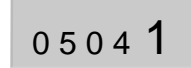

第二伙或以上：只能使用空白問卷

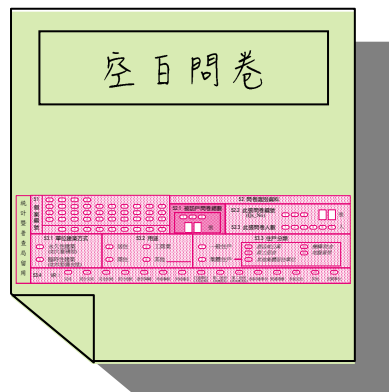

第二伙

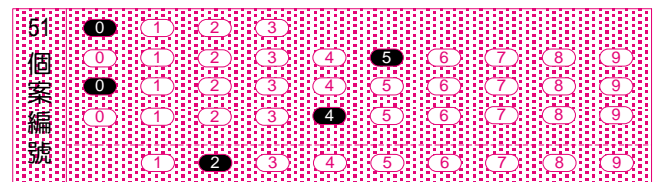
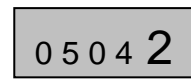

第三伙

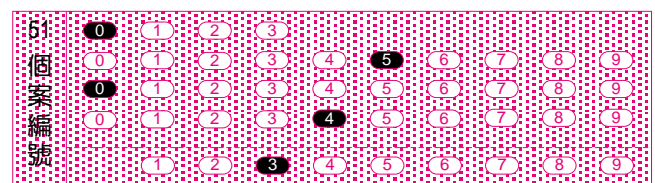
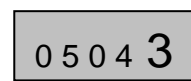

各伙的“個案編號”之第5個位的數字，按順序排列。

注意：使用空白問卷時，每張的Q51一定要填；且同一戶張張要相同。

**52. 問卷識別資料**

52.1 被訪戶問卷總數 52.2 此張問卷編號 (Qs\_No)

1  2  3  1  2  3   張

張 52.3 此張問卷人數  1  2  3  4  5  6 人

## 52. 問卷識別資料

### 52.1 被訪戶問卷總數

計算被訪住戶共填寫了的問卷總張數。

注意：每張問卷的Q52.1一定要填，且同一戶張張要同（如有多張）。

### 52.2 此張問卷編號 (Qs\_No.)

指出此張問卷是住戶的第幾張問卷。

### 52.3 此張問卷人數

指填報在此張問卷的人數，答案不能大於6。

注意：每張問卷的Q52.2及Q52.3，同一戶各張按實況填。

### 例子一：【住戶A】有5人居住

【住戶A】只用了一張問卷

52.1 被訪戶問卷總數

1  2  3

張

52.2 此張問卷編號 (Qs\_No.)  1  2  3   張

52.3 此張問卷人數  1  2  3  4  5  6 人

### 例子二：【住戶B】有10人居住

【住戶B】共使用二張問卷，因問卷數目不超過三張，用塗黑 ① ② ③ 的方式填報。

第一張問卷（填報6人資料）：

52.1 被訪戶問卷總數

① ② ③

張

← 同一戶的答案必須相同 →

第二張問卷（填報4人資料）：

52.1 被訪戶問卷總數

① ② ③

張

52.2 此張問卷編號 (Qs\_No)

① ② ③ 張

52.3 此張問卷人數

① ② ③ ④ ⑤ ⑥ 人

按實況填寫

52.2 此張問卷編號 (Qs\_No)

① ② ③ 張

52.3 此張問卷人數

① ② ③ ④ ⑤ ⑥ 人

### 例子三：【住戶C】有20人居住

【住戶C】共使用四張問卷，因問卷數目超過三張，用填寫 □□ 的方式填報。

第一張問卷（填報6人資料）：

52.1 被訪戶問卷總數

① ② ③

4 張

← 同一戶的答案必須相同 →

第二張問卷（填報6人資料）：

52.1 被訪戶問卷總數

① ② ③

4 張

52.2 此張問卷編號 (Qs\_No)

① ② ③ 張

52.3 此張問卷人數

① ② ③ ④ ⑤ ⑥ 人

按實況填寫

52.2 此張問卷編號 (Qs\_No)

① ② ③ 張

52.3 此張問卷人數

① ② ③ ④ ⑤ ⑥ 人

第三張問卷（填報6人資料）：

52.1 被訪戶問卷總數

① ② ③

4 張

← 同一戶的答案必須相同 →

第四張問卷（填報2人資料）：

52.1 被訪戶問卷總數

① ② ③

4 張

52.2 此張問卷編號 (Qs\_No)

① ② ③ 張

52.3 此張問卷人數

① ② ③ ④ ⑤ ⑥ 人

按實況填寫

52.2 此張問卷編號 (Qs\_No)

① ② ③ 4 張

52.3 此張問卷人數

① ② ③ ④ ⑤ ⑥ 人

53.1 單位建築方式				53.2 用途				53.3 住戶分類						
1 永久性建築 (如大廈/磚屋)	2 居住	4 工商業	1 一般住戶	20 酒店或公寓	30 機構宿舍	3 臨時性建築 (如木屋/鐵皮屋)	6 商住	8 其他	2 集體住戶	38 員工宿舍	40 地盤營房	50 其他集體居住單位		
53.4 VR: 11 混成 12 部分混成 13 完全形格 14 部分形格 15 語言障礙 16 不能聯絡 17 不能確定 19 拒絕提供資料 21 有問題 22 無問題 23 非前/建築中 24 營運設備 26 不能住位 28 其他 31 空置單位														

## 53.1-53.3 單位建築方式、用途及住戶分類

(只須填寫在每戶的第一張問卷上)

### 53.1 單位建築方式

**提示:** 單位建築方式是以其屋頂建築的物料作界定。

**1 “永久性建築”**  
(如大廈/磚屋)

以耐用物料(混凝土、磚等)建成的建築物。

如： 大廈 磚屋

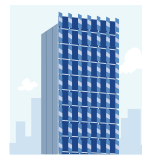

**3 “臨時性建築”**  
(如木屋/鐵皮屋)

以非耐用物料(木材、鋅鐵等)建成的建築物。

如： 木屋 鐵皮屋



### 53.2 用途

**2 “居住”**

只作居住之用的單位。

如：一般住宅單位



**4 “工商業”**

用作商舖、辦公室、工廠、診所、補習社、貨倉等非居住用途的單位，在參考期間無人在此單位留宿。

如：無人留宿的士多



無人留宿的診所



**6 “商住”**

同時用作居住及工商業之用的單位。包括在參考期間有人留宿的工商業單位。

如：前舖後居的雜貨舖



**8 “其他”**

非作居住、工商業用途的單位。

如：公園、休憩區，必須註明



53.3 住戶分類		
1 一般住戶	20 酒店或公寓	30 機構/院舍
2 集體住戶	38 員工宿舍	40 地盤營房
	50 其他集體居住單位	

## 53.3 住戶分類

住戶分類，包括：

### 1 “一般住戶”

如：



### 2 “集體住戶”

由一特定實體作安排及管理的多個住戶或一群人居住的單位。主要分為：

#### 20 酒店或公寓

如：酒店



公寓



#### 30 機構/院舍

如：醫院



老人院



#### 38 員工宿舍

如：由僱主提供，有設施可供 5 名或以上僱員居住的單位



#### 40 地盤營房

如：建築工地的僱員營房

#### 50 其他集體居住單位

上述未列明的其他集體居住單位

53.4	VR	11	12	13	14	15	16	17	19	21	22	23	24	25	28	31
		完成	部分完成	完全拒絕	部分拒絕	語言障礙	未能聯絡	未能確定	打通單位(不用訪問)	第二居所(本澳居民)						

## 53.4 VR

“VR”指單位/住戶的訪問結果。

答案包括：

- |      |            |  |
|------|------------|--|
| (11) | 完成         | 問卷內應填寫部分已完全填妥。<br>例如：所有應填報的答案已完整及正確地填寫，沒有任何遺漏或待覆的情況。   |
| (12) | 部分完成       | 部分應填寫的問題仍未有答案，又或待覆。<br>例如：戶主的年紀太大，忘記出生年月，未能回答有關問題；待週日其孫子探訪她時代答。  |
| (13) | 完全拒絕       | 住戶拒絕提供任何資料。<br>例如：住戶成員均拒絕接受訪問，經解釋仍無法成功說服他們提供任何資料。  |
| (14) | 部分拒絕       | 問卷內部分資料住戶拒絕提供。<br>例如：個別住戶成員拒絕受訪，或被訪者不肯回答某些問題，經解釋仍不能說服有關人士提供資料。   |
| (15) | 語言障礙       | 因語言種類之關係，外勤人員未能與住戶溝通及進行訪問。<br>例如：被訪者只懂韓語，外勤人員已嘗試尋找其他住戶成員或鄰居代為翻譯，但未成功；又或被訪者不同意通過翻譯接受訪問。   |
| (16) | 未能聯絡       | 外勤人員從鄰居或其他途徑獲知單位有人居住，但上門訪問時未能聯絡此單位任何人士。<br>例如：被訪單位沒有人應門，但鄰居、管理處或街坊表示單位有人住。   |
| (17) | 未能確定       | 外勤人員未能從任何途徑獲知此單位是否有人居住。<br>例如：被訪單位沒有人應門，經向鄰居、管理處或街坊查詢，都未能確定單位是否有人居住。   |
| (19) | 打通單位(不用訪問) | 外勤人員上門探訪時，發現此單位與其他單位打通，根據工作程序此單位不用受訪。<br>例如：當被訪單位與另一被訪單位是內部打通的，只需填寫其中一個單位（入口所在單位）的問卷，另一單位的問卷為VR=19打通單位（不用訪問，詳見特別個案）。   |
| (21) | 第二居所(本澳居民) | 住戶在澳門其他地方另有一個主要居所。<br>例如：外勤人員到訪時接觸不到住戶，憑觀察或向鄰居/管理處查詢得知，此單位 <u>同時</u> 屬以下的情況： <ul style="list-style-type: none"> <li>- 有條件作居住用途（非封塵/破爛/斷水/斷電）；</li> <li>- 非處於待售、待租或裝修中；</li> <li>- 住戶在澳門其他地方有一主要居所，而此單位正被用作某一非純粹商業用途（如中午用膳、儲物等）。</li> </ul> |

- 22** 第二居所  
(非本澳居民)

住戶在澳門以外地方另有一主要居所。

例如：外勤人員到訪時接觸不到住戶，憑觀察或向鄰居/管理處查詢得知，此單位同時屬以下的情況：

  - 有條件作居住用途（非封塵/破爛/斷水/斷電）；
  - 非處於待售、待租或裝修中；
  - 住戶在澳門以外地方（如香港、大陸等）有一主要居所，而此單位正被用作某一非純粹商業用途（住戶來澳門時住宿之用）。
- 23** 拆卸/建築中

單位已被拆卸或正在建築中。

例如：按工作分配表的地址前往被訪單位，發現該單位已被拆卸或正在建築中。
- 24** 營運商舖

用作商業、工業等非居住用途的單位，同時沒有任何人士在該單位居住。

例如：被訪單位是有營運活動的商店、診所、工廠、寫字樓、學校，或放置生財工具/貨物等，但無人在此單位過夜。
- 26** 未能定位

外勤人員未能按工作分配表上的資料，確定該單位的位置。

例如：按工作分配表的地址找不到有關單位，經向附近的街坊、大廈住戶或管理處查核有關單位的情況，仍不能確定，可回分站報告上級尋求協助。
- 31** 空置單位

沒有人居住，同時沒有被用作進行任何商業或其他活動的單位。包括待租/待售及裝修中的單位。

例如：

  - 確定單位正待租、待售或裝修中；
  - 單位缺乏條件居住（塵封、破爛、斷電、斷水等）；
  - 間中有人來打掃、收信或交管理費，但沒有人居住的單位；
  - 沒有任何商業營運活動的商舖（無人居住）。
- 28** 其他

上述情況以外的單位。外勤人員必須在備註欄註明有關情況。

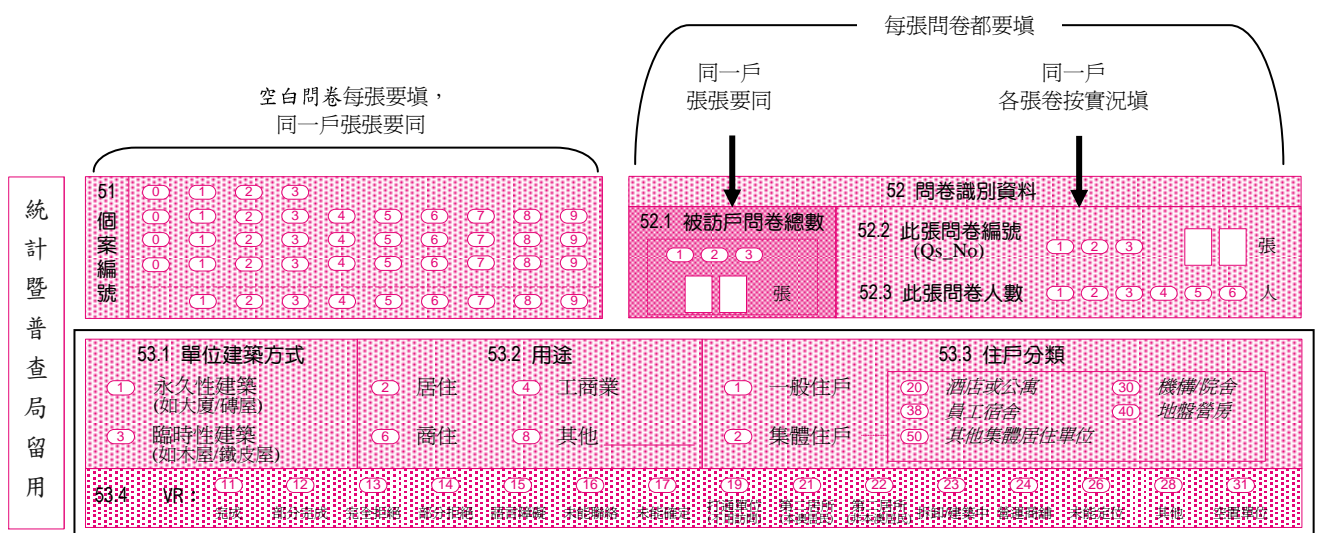



## C. 控制表格及信件

### 索引

G-1 電話記錄.....	C-2
G-2 紙箱內容記錄 .....	C-3
G-3 物料申請表 .....	C-4
G-4 通用表 .....	C-5
G-5 工作人員替換申報表.....	C-6
P-1 外勤困難報告表 .....	C-7
P-2 更新系統資料申請表 .....	C-8
V-1 外訪工作表現觀察表 .....	C-9
住戶通知信（短卷） .....	C-10
住戶通知信（長卷） .....	C-11
經濟單位通知信.....	C-12
集體居住單位通知信.....	C-13
預約信 .....	C-14
語言障礙信 .....	C-15
未完成訪問通知信 .....	C-16

#### 說明：

- ⊕ 存檔前用釘書機釘好
- ⊗ 指示表格的最後存檔位置



## G-1 電話記錄

來電日期： \_\_\_\_/\_\_\_\_/08 由  總站

來電時間： 上午/下午 \_\_\_\_:\_\_\_\_  分站

來電者： \_\_\_\_\_ 先生/小姐  CATI

電話： \_\_\_\_\_ - \_\_\_\_\_  其他

留言： \_\_\_\_\_

\_\_\_\_\_

\_\_\_\_\_

\_\_\_\_\_

記錄者： \_\_\_\_\_

(AS)  G-1/G-2 File

統計暨普查局 - 0348 A5-04/2010

尺寸：A5 (肉色)

### G-1 電話記錄

- 誰填寫？            接聽電話的工作人員
- 有甚麼用途？      記錄來電者的訊息。
- 要注意甚麼？      記錄留言時，內容要簡潔清晰，字體要端正。  
                          記錄資料者可直接將 **G-1** 交相關的 AS，或交 S2 轉交相關外勤人員。  
                          留言接受者閱 **G-1** 後交 AS 存檔。



### G-2 紙箱內容記錄

紙箱編號

DSEC  分站

內容物：

<input type="checkbox"/> 工作袋	<input type="checkbox"/> T-恤	<input type="checkbox"/> 工作分配表	<input type="checkbox"/> 地圖
<input type="checkbox"/> 問卷	<input type="checkbox"/> 控制表格	<input type="checkbox"/> 電腦報表	<input type="checkbox"/> 進度表
<input type="checkbox"/> 信件	<input type="checkbox"/> 工作日誌	<input type="checkbox"/> 參考資料	<input type="checkbox"/> 文具
<input type="checkbox"/> 其他，請註明			

---

---

---

---

---

---

---

---

統計暨普查局 - 0349 (A5) (副本)  G-1/G-2 File A4-04/2010

尺寸：A4 (蛋黃色)

### G-2 紙箱內容記錄

誰會使用？

*S1*、*S2*、*AS*

有甚麼用途？

1. 對設立分站所需的物品進行包封時，標示由總站運送到分站的紙箱內容物；
2. 資料收集工作完成後對分站物品進行包封時，標示由分站運送到總站的紙箱內容物。

要注意甚麼？

填寫好 **G-2** 後將其用淺黃色紙影印 3 份，分別張貼在紙箱的兩側，另一份交 *S1*；將正本交予負責運送的工作人員轉交接收物品的人員作點算。

貼有統計暨普查局“DSEC”白色標籤的物料（如打孔機、釘書機等）必須包封在一起，由 *S1* 直接送回統計暨普查局 17 樓行政暨財政處。



### G-3 物料申請表

申請人：      於： \_\_\_\_ / \_\_\_\_ / 08

物料	數量		物料	數量	
	申請	發放		申請	發放
原子筆	<input type="text"/>	<input type="text"/>	電筒	<input type="text"/>	<input type="text"/>
塗改液	<input type="text"/>	<input type="text"/>	膠哨子	<input type="text"/>	<input type="text"/>
顏色筆	<input type="text"/>	<input type="text"/>		<input type="text"/>	<input type="text"/>
鉛筆	<input type="text"/>	<input type="text"/>		<input type="text"/>	<input type="text"/>
萬字夾	<input type="text"/>	<input type="text"/>		<input type="text"/>	<input type="text"/>
黑夾	<input type="text"/>	<input type="text"/>		<input type="text"/>	<input type="text"/>
膠擦	<input type="text"/>	<input type="text"/>		<input type="text"/>	<input type="text"/>

備註： \_\_\_\_\_

\_\_\_\_\_

AS：      申請人簽收： \_\_\_\_\_

統計暨普查局 - 0350 (AS)  G-3 File A6-04/2010

尺寸：A6（淺藍色）

### G-3 物料申請表

誰填寫？

各級工作人員

甚麼用途？

申請文具用品等物料。

要注意甚麼？

若申請之物料並未列於表內，可於空格填寫。

接收物料後要點算及簽收。

申請者及接收 **G-3** 者均需確保所申請物料的數量合理，如有特殊情況必須於 **G-3** 上註明。

G-4 通用表		
日期： ____ / ____ / 08		編號： _____
由： S1/S2/C/AS/L/E/ST/總站 職位編號 <input type="text"/> <input type="text"/> <input type="text"/> <input type="text"/> <input type="text"/> <input type="text"/>	交： S1/S2/C/AS/L/E/ST/總站 職位編號 <input type="text"/> <input type="text"/> <input type="text"/> <input type="text"/> <input type="text"/> <input type="text"/>	
事由： <input type="checkbox"/> 1. 物料申請/交收 <input type="checkbox"/> 2. 通知 <input type="checkbox"/> 3. 申請用車 <input type="checkbox"/> 4. 資訊傳達 <input type="checkbox"/> 9. 其他		
		S1 : _____ <input type="checkbox"/> 張貼 (AS) (副本) <input checked="" type="checkbox"/> G-4 紙File <small>統計暨普查局 - 0351      A4-04/2010</small>

尺寸：A4 (綠色)

### G-4 通用表

誰填寫？

各級工作人員

甚麼用途？

1. S1：作為通告，向各級工作人員發佈告示、一些新問題的處理方法等；  
 S2有需要時可知會 S1，以 S1 名義發出；  
 發出的 **G-4** 會在 S2 間傳閱，如有需要在“ 張貼”中作標示，由 AS 張貼於壁報板上；
2. 各級工作人員：作為通訊、傳遞消息等之用；
3. 分站：向總站申請物料、傳送物料及傳遞消息。

要注意甚麼？

**G-4** 供各級工作人員及各工作站之間傳遞訊息，若外勤人員在工作時遇到困難，應另填寫 **P-1** 外勤困難報告表。

填妥的 **G-4** 交 AS 編號，由 AS 處理：

- 第 1、3 點的情況：S1 核閱及簽名 → AS
- |   |                |
|---|----------------|
| { | 正本：發出/張貼       |
|   | 副本（湖水綠色紙影印）：存檔 |
- 第 2 點的情況：正本 → AS 發出；副本 → S1 簽名後 AS 存檔



### G-5 工作人員替換申報表

總站/分站S1:   日期: \_\_\_\_ / \_\_\_\_ / 08

#### 當事人資料

**原職位:**

短卷普查員       長卷普查員       組長       外審  
 機動普查員       分站助理       CATI操作員

姓名: (中文) \_\_\_\_\_  
 (葡文) \_\_\_\_\_

職位編號:       個人編號:

最後工作日期: \_\_\_\_ / \_\_\_\_ / 08

#### 替換原因:

病/意外       無故缺席       工作進度不理想  
 工作態度欠佳       不服從工作指令  
 其他  
 請註明: \_\_\_\_\_

#### 處理方法:

<p><input type="radio"/> <b>辭退</b></p> <p>補替者姓名:                  (中文) _____                  (葡文) _____                  個人編號: <input type="text"/><input type="text"/><input type="text"/><input type="text"/><input type="text"/><input type="text"/>                  開始工作日期: ____ / ____ / 08</p>	<p><input type="radio"/> <b>職位變更</b></p> <p><b>新職位:</b></p> <p> <input type="radio"/> 短卷普查員      <input type="radio"/> 機動普查員  <input type="radio"/> 長卷普查員      <input type="radio"/> 分站助理  <input type="radio"/> 組長      <input type="radio"/> CATI操作員  <input type="radio"/> 外審      職位編號: <input type="text"/><input type="text"/><input type="text"/><input type="text"/><input type="text"/><input type="text"/> </p>
--	---

#### 總站意見

\_\_\_\_\_ S1: \_\_\_\_\_

\_\_\_\_\_ 更新人事系統的CATI S1: \_\_\_\_\_

\_\_\_\_\_ 日期: \_\_\_\_\_

統計暨普查局 - 0352 (A5)  分站人事檔案/G-5 File A4-04/2010

尺寸: A4 (米黃色)

### G-5 工作人員替換申報表

誰會使用?

S1、S2

甚麼用途?

1. 在資料收集工作正式開展前,若有工作人員退出,由分站通知後備人員補上,S1、S2填寫此表通知總站;
2. 在資料收集工作正式開展後,若因某種原因,要辭退某工作人員,又或變更其職位時,S1、S2填寫此表並先送交總站審批。

要注意甚麼?

工作過程中,在正式辭退及更換工作人員前,S1、S2須先以 **G-5** 通知總站,以獲得其同意。



### P-1 外勤困難報告表

編號：     /          日期： \_\_\_\_ / \_\_\_\_ / 08

由： S2 / L / C / E / ST 編號：          呈： S1 / S2 / L 編號：

內容	
A <input type="checkbox"/> 早出晚歸	可能在家時間： 1) ____ : ____ 至 ____ : ____ 2) ____ : ____ 至 ____ : ____
B <input type="checkbox"/> 語言困難	住戶所操語言： _____
C <input type="checkbox"/> 集體居住單位	所屬機構： _____
D <input type="checkbox"/> 其他	請註明： _____
備註： _____ _____ _____	
提議解決方法	
L: <input style="width: 20px;" type="text"/> <input style="width: 20px;" type="text"/> <input style="width: 20px;" type="text"/> <input style="width: 20px;" type="text"/> 日期： ____ / ____ / 08	S2: <input style="width: 20px;" type="text"/> <input style="width: 20px;" type="text"/> <input style="width: 20px;" type="text"/> <input style="width: 20px;" type="text"/> 日期： ____ / ____ / 08
<input type="checkbox"/> 更改系統記錄	
S1: <input style="width: 20px;" type="text"/> <input style="width: 20px;" type="text"/> 日期： ____ / ____ / 08	<b>安排其他工作人員跟進</b>
	安排工作人員： <input style="width: 20px;" type="text"/> <input style="width: 20px;" type="text"/> <input style="width: 20px;" type="text"/> <input style="width: 20px;" type="text"/> 陪同再訪
	問卷總數： <input style="width: 20px;" type="text"/> 張 S1 / S2: <input style="width: 20px;" type="text"/> <input style="width: 20px;" type="text"/> <input style="width: 20px;" type="text"/> <input style="width: 20px;" type="text"/>
<input type="checkbox"/> 將情況入機	

(A5) P-1 File (按 S2 編號) A4-04/2010

統計暨普查局 - 0353

尺寸：A4 (白色)

### P-1 外勤困難報告表

誰填寫？

外勤人員

甚麼用途？

1. 將外訪時遇到的困難 (例如：被訪者早出晚歸、遇集體居住單位、語言困難個案等)，詳細填寫在表上報告上級，上級會對此提出意見及解決方案。
2. 組長申請更改系統記錄 (取消新編號、取消過往的 VR)，選擇“D  其他”註明更改類型，並在“備註”欄上註明更改原因及是否需取回問卷內容。

要注意甚麼？

**第 1 點的情況：**

當不同類型的困難個案同時出現在一單位時，應將情況同時填寫在同一張 P-1 (例如：外勤人員知悉單位內為早出晚歸人士及講外勤人員不能應對的語言，這時應填一張 P-1 報告“早出晚歸”及“語言困難”)。若個案的情況有需要其他人員跟進時，S2 可影印 P-1 交相關人士。

若 P-1 內的困難描述，對 CATI、總站或 PES 跟進有關個案有參考作用，S1 必須於“ 將情況入機”的方格內劃“✓”，然後交 AS 將有關情況輸入查詢系統。

**第 2 點的情況：**

S2 在“提議解決方法”欄註明“同意”，並在“ 更改系統記錄”的方格內劃“✓”，然後指示 AS 按 P-2 第三部分 更改系統記錄之步驟處理。



\* P 0 0 2 \*

## P-2 更新系統資料申請表



CENSOS 2011 試查  
INQUERITO PILOTO  
人口普查

普查員：  日期：  / 08

個案編號：

**第一部分 一屋多伙** (由普查員填寫)

<p>A <input checked="" type="radio"/> 一屋多伙 (只適用於短卷) 申請數量：<input type="text" value="1"/> <input type="text" value="3"/> <input type="text" value="4"/> <input type="text" value="5"/> <input type="text" value="6"/> <input type="text" value="7"/> <input type="text" value="8"/></p>	<table border="1" style="width: 100%; border-collapse: collapse;"> <tr> <td style="width: 50%;">第5伙 <input type="text" value="11"/> <input type="text" value="12"/> <input type="text" value="13"/> <input type="text" value="14"/> <input type="text" value="15"/> <input type="text" value="16"/> <input type="text" value="17"/> <input type="text" value="19"/> <input type="text" value="21"/> <input type="text" value="22"/> <input type="text" value="23"/> <input type="text" value="24"/> <input type="text" value="26"/> <input type="text" value="28"/> <input type="text" value="31"/></td> <td style="width: 50%;">第6伙 <input type="text" value="11"/> <input type="text" value="12"/> <input type="text" value="13"/> <input type="text" value="14"/> <input type="text" value="15"/> <input type="text" value="16"/> <input type="text" value="17"/> <input type="text" value="19"/> <input type="text" value="21"/> <input type="text" value="22"/> <input type="text" value="23"/> <input type="text" value="24"/> <input type="text" value="26"/> <input type="text" value="28"/> <input type="text" value="31"/></td> </tr> <tr> <td>第1伙 <input type="text" value="12"/> <input type="text" value="13"/> <input type="text" value="14"/> <input type="text" value="15"/> <input type="text" value="16"/> <input type="text" value="17"/> <input type="text" value="19"/> <input type="text" value="21"/> <input type="text" value="22"/> <input type="text" value="23"/> <input type="text" value="24"/> <input type="text" value="26"/> <input type="text" value="28"/> <input type="text" value="31"/></td> <td>第7伙 <input type="text" value="11"/> <input type="text" value="12"/> <input type="text" value="13"/> <input type="text" value="14"/> <input type="text" value="15"/> <input type="text" value="16"/> <input type="text" value="17"/> <input type="text" value="19"/> <input type="text" value="21"/> <input type="text" value="22"/> <input type="text" value="23"/> <input type="text" value="24"/> <input type="text" value="26"/> <input type="text" value="28"/> <input type="text" value="31"/></td> </tr> <tr> <td>第2伙 <input type="text" value="11"/> <input type="text" value="12"/> <input type="text" value="13"/> <input type="text" value="14"/> <input type="text" value="15"/> <input checked="" type="text" value="17"/> <input type="text" value="19"/> <input type="text" value="21"/> <input type="text" value="22"/> <input type="text" value="23"/> <input type="text" value="24"/> <input type="text" value="26"/> <input type="text" value="28"/> <input type="text" value="31"/></td> <td>第8伙 <input type="text" value="11"/> <input type="text" value="12"/> <input type="text" value="13"/> <input type="text" value="14"/> <input type="text" value="15"/> <input type="text" value="16"/> <input type="text" value="17"/> <input type="text" value="19"/> <input type="text" value="21"/> <input type="text" value="22"/> <input type="text" value="23"/> <input type="text" value="24"/> <input type="text" value="26"/> <input type="text" value="28"/> <input type="text" value="31"/></td> </tr> <tr> <td>第3伙 <input type="text" value="11"/> <input type="text" value="12"/> <input type="text" value="13"/> <input type="text" value="14"/> <input type="text" value="15"/> <input checked="" type="text" value="17"/> <input type="text" value="19"/> <input type="text" value="21"/> <input type="text" value="22"/> <input type="text" value="23"/> <input type="text" value="24"/> <input type="text" value="26"/> <input type="text" value="28"/> <input type="text" value="31"/></td> <td>第9伙 <input type="text" value="11"/> <input type="text" value="12"/> <input type="text" value="13"/> <input type="text" value="14"/> <input type="text" value="15"/> <input type="text" value="16"/> <input type="text" value="17"/> <input type="text" value="19"/> <input type="text" value="21"/> <input type="text" value="22"/> <input type="text" value="23"/> <input type="text" value="24"/> <input type="text" value="26"/> <input type="text" value="28"/> <input type="text" value="31"/></td> </tr> <tr> <td>第4伙 <input type="text" value="11"/> <input type="text" value="12"/> <input type="text" value="13"/> <input type="text" value="14"/> <input type="text" value="15"/> <input type="text" value="16"/> <input type="text" value="17"/> <input type="text" value="19"/> <input type="text" value="21"/> <input type="text" value="22"/> <input type="text" value="23"/> <input type="text" value="24"/> <input type="text" value="26"/> <input type="text" value="28"/> <input type="text" value="31"/></td> <td></td> </tr> </table>	第5伙 <input type="text" value="11"/> <input type="text" value="12"/> <input type="text" value="13"/> <input type="text" value="14"/> <input type="text" value="15"/> <input type="text" value="16"/> <input type="text" value="17"/> <input type="text" value="19"/> <input type="text" value="21"/> <input type="text" value="22"/> <input type="text" value="23"/> <input type="text" value="24"/> <input type="text" value="26"/> <input type="text" value="28"/> <input type="text" value="31"/>	第6伙 <input type="text" value="11"/> <input type="text" value="12"/> <input type="text" value="13"/> <input type="text" value="14"/> <input type="text" value="15"/> <input type="text" value="16"/> <input type="text" value="17"/> <input type="text" value="19"/> <input type="text" value="21"/> <input type="text" value="22"/> <input type="text" value="23"/> <input type="text" value="24"/> <input type="text" value="26"/> <input type="text" value="28"/> <input type="text" value="31"/>	第1伙 <input type="text" value="12"/> <input type="text" value="13"/> <input type="text" value="14"/> <input type="text" value="15"/> <input type="text" value="16"/> <input type="text" value="17"/> <input type="text" value="19"/> <input type="text" value="21"/> <input type="text" value="22"/> <input type="text" value="23"/> <input type="text" value="24"/> <input type="text" value="26"/> <input type="text" value="28"/> <input type="text" value="31"/>	第7伙 <input type="text" value="11"/> <input type="text" value="12"/> <input type="text" value="13"/> <input type="text" value="14"/> <input type="text" value="15"/> <input type="text" value="16"/> <input type="text" value="17"/> <input type="text" value="19"/> <input type="text" value="21"/> <input type="text" value="22"/> <input type="text" value="23"/> <input type="text" value="24"/> <input type="text" value="26"/> <input type="text" value="28"/> <input type="text" value="31"/>	第2伙 <input type="text" value="11"/> <input type="text" value="12"/> <input type="text" value="13"/> <input type="text" value="14"/> <input type="text" value="15"/> <input checked="" type="text" value="17"/> <input type="text" value="19"/> <input type="text" value="21"/> <input type="text" value="22"/> <input type="text" value="23"/> <input type="text" value="24"/> <input type="text" value="26"/> <input type="text" value="28"/> <input type="text" value="31"/>	第8伙 <input type="text" value="11"/> <input type="text" value="12"/> <input type="text" value="13"/> <input type="text" value="14"/> <input type="text" value="15"/> <input type="text" value="16"/> <input type="text" value="17"/> <input type="text" value="19"/> <input type="text" value="21"/> <input type="text" value="22"/> <input type="text" value="23"/> <input type="text" value="24"/> <input type="text" value="26"/> <input type="text" value="28"/> <input type="text" value="31"/>	第3伙 <input type="text" value="11"/> <input type="text" value="12"/> <input type="text" value="13"/> <input type="text" value="14"/> <input type="text" value="15"/> <input checked="" type="text" value="17"/> <input type="text" value="19"/> <input type="text" value="21"/> <input type="text" value="22"/> <input type="text" value="23"/> <input type="text" value="24"/> <input type="text" value="26"/> <input type="text" value="28"/> <input type="text" value="31"/>	第9伙 <input type="text" value="11"/> <input type="text" value="12"/> <input type="text" value="13"/> <input type="text" value="14"/> <input type="text" value="15"/> <input type="text" value="16"/> <input type="text" value="17"/> <input type="text" value="19"/> <input type="text" value="21"/> <input type="text" value="22"/> <input type="text" value="23"/> <input type="text" value="24"/> <input type="text" value="26"/> <input type="text" value="28"/> <input type="text" value="31"/>	第4伙 <input type="text" value="11"/> <input type="text" value="12"/> <input type="text" value="13"/> <input type="text" value="14"/> <input type="text" value="15"/> <input type="text" value="16"/> <input type="text" value="17"/> <input type="text" value="19"/> <input type="text" value="21"/> <input type="text" value="22"/> <input type="text" value="23"/> <input type="text" value="24"/> <input type="text" value="26"/> <input type="text" value="28"/> <input type="text" value="31"/>	
第5伙 <input type="text" value="11"/> <input type="text" value="12"/> <input type="text" value="13"/> <input type="text" value="14"/> <input type="text" value="15"/> <input type="text" value="16"/> <input type="text" value="17"/> <input type="text" value="19"/> <input type="text" value="21"/> <input type="text" value="22"/> <input type="text" value="23"/> <input type="text" value="24"/> <input type="text" value="26"/> <input type="text" value="28"/> <input type="text" value="31"/>	第6伙 <input type="text" value="11"/> <input type="text" value="12"/> <input type="text" value="13"/> <input type="text" value="14"/> <input type="text" value="15"/> <input type="text" value="16"/> <input type="text" value="17"/> <input type="text" value="19"/> <input type="text" value="21"/> <input type="text" value="22"/> <input type="text" value="23"/> <input type="text" value="24"/> <input type="text" value="26"/> <input type="text" value="28"/> <input type="text" value="31"/>										
第1伙 <input type="text" value="12"/> <input type="text" value="13"/> <input type="text" value="14"/> <input type="text" value="15"/> <input type="text" value="16"/> <input type="text" value="17"/> <input type="text" value="19"/> <input type="text" value="21"/> <input type="text" value="22"/> <input type="text" value="23"/> <input type="text" value="24"/> <input type="text" value="26"/> <input type="text" value="28"/> <input type="text" value="31"/>	第7伙 <input type="text" value="11"/> <input type="text" value="12"/> <input type="text" value="13"/> <input type="text" value="14"/> <input type="text" value="15"/> <input type="text" value="16"/> <input type="text" value="17"/> <input type="text" value="19"/> <input type="text" value="21"/> <input type="text" value="22"/> <input type="text" value="23"/> <input type="text" value="24"/> <input type="text" value="26"/> <input type="text" value="28"/> <input type="text" value="31"/>										
第2伙 <input type="text" value="11"/> <input type="text" value="12"/> <input type="text" value="13"/> <input type="text" value="14"/> <input type="text" value="15"/> <input checked="" type="text" value="17"/> <input type="text" value="19"/> <input type="text" value="21"/> <input type="text" value="22"/> <input type="text" value="23"/> <input type="text" value="24"/> <input type="text" value="26"/> <input type="text" value="28"/> <input type="text" value="31"/>	第8伙 <input type="text" value="11"/> <input type="text" value="12"/> <input type="text" value="13"/> <input type="text" value="14"/> <input type="text" value="15"/> <input type="text" value="16"/> <input type="text" value="17"/> <input type="text" value="19"/> <input type="text" value="21"/> <input type="text" value="22"/> <input type="text" value="23"/> <input type="text" value="24"/> <input type="text" value="26"/> <input type="text" value="28"/> <input type="text" value="31"/>										
第3伙 <input type="text" value="11"/> <input type="text" value="12"/> <input type="text" value="13"/> <input type="text" value="14"/> <input type="text" value="15"/> <input checked="" type="text" value="17"/> <input type="text" value="19"/> <input type="text" value="21"/> <input type="text" value="22"/> <input type="text" value="23"/> <input type="text" value="24"/> <input type="text" value="26"/> <input type="text" value="28"/> <input type="text" value="31"/>	第9伙 <input type="text" value="11"/> <input type="text" value="12"/> <input type="text" value="13"/> <input type="text" value="14"/> <input type="text" value="15"/> <input type="text" value="16"/> <input type="text" value="17"/> <input type="text" value="19"/> <input type="text" value="21"/> <input type="text" value="22"/> <input type="text" value="23"/> <input type="text" value="24"/> <input type="text" value="26"/> <input type="text" value="28"/> <input type="text" value="31"/>										
第4伙 <input type="text" value="11"/> <input type="text" value="12"/> <input type="text" value="13"/> <input type="text" value="14"/> <input type="text" value="15"/> <input type="text" value="16"/> <input type="text" value="17"/> <input type="text" value="19"/> <input type="text" value="21"/> <input type="text" value="22"/> <input type="text" value="23"/> <input type="text" value="24"/> <input type="text" value="26"/> <input type="text" value="28"/> <input type="text" value="31"/>											

**第二部分 拆細/新增單位 (只適用於短卷)** (由組長協助)

<p>B <input checked="" type="radio"/> 拆細單位 申請數量：<input type="text" value="1"/></p> <p>備註：<u>黑沙環中街135號保利達花園第6座20樓P-Q</u> (分拆後，第一個單位為P，第二個單位為Q)</p>	<p>由AS記錄： 個案編號：<input type="text" value="15161"/></p> <p><input checked="" type="checkbox"/> 副本已交 <input checked="" type="checkbox"/> 已傳真至總站</p>
<p>C <input type="radio"/> 新增單位</p> <p>地址：_____</p>	

**第三部分 更改系統記錄** (由組長協助)

<p>D <input checked="" type="radio"/> 取消新編號 原因：<u>與組長一同探訪，組長覆核實為同一伙，非多伙。</u> <input checked="" type="checkbox"/> 要求取回問卷</p>													
<p>E <input checked="" type="radio"/> 新問卷取代以 <u>改錯清單</u> 退回作跟進的問卷 (只適用於短卷)</p> <p>此戶問卷已登記，現申請取代</p> <table border="1" style="width: 100%; border-collapse: collapse;"> <tr> <td style="width: 15%;">要取代的問卷</td> <td style="width: 20%;">QS_No. <input type="text" value="1"/> 張</td> <td style="width: 20%;">舊QID <input type="text" value="4726891188"/></td> <td style="width: 20%;">新QID <input type="text" value="5732564158"/></td> </tr> <tr> <td></td> <td>QS_No. <input type="text"/> 張</td> <td>舊QID <input type="text"/></td> <td>新QID <input type="text"/></td> </tr> <tr> <td></td> <td>QS_No. <input type="text"/> 張</td> <td>舊QID <input type="text"/></td> <td>新QID <input type="text"/></td> </tr> </table> <p>原因：<u>問卷破損</u></p>		要取代的問卷	QS_No. <input type="text" value="1"/> 張	舊QID <input type="text" value="4726891188"/>	新QID <input type="text" value="5732564158"/>		QS_No. <input type="text"/> 張	舊QID <input type="text"/>	新QID <input type="text"/>		QS_No. <input type="text"/> 張	舊QID <input type="text"/>	新QID <input type="text"/>
要取代的問卷	QS_No. <input type="text" value="1"/> 張	舊QID <input type="text" value="4726891188"/>	新QID <input type="text" value="5732564158"/>										
	QS_No. <input type="text"/> 張	舊QID <input type="text"/>	新QID <input type="text"/>										
	QS_No. <input type="text"/> 張	舊QID <input type="text"/>	新QID <input type="text"/>										
<p>F <input type="radio"/> 重開個案 (AS將問卷交回外勤人員) <input checked="" type="checkbox"/> 取消過往的VR <input checked="" type="checkbox"/> 要求取回問卷</p> <p>原因：<u>行錯樓層</u></p>													

統計暨普查局 - 0354 (AS) ⊕ (按日)  E-1/P-2 File (按S2編號) A4-03/2010

誰填寫？ 普查員

甚麼用途？ (1) 申請新 (系統中現不存在) 編號 (如：一屋多伙/拆細單位/新增單位)。  
(2) 更改曾交分系統站的資料 (如：取消新編號、新問卷取代以 改錯清單 退回作跟進的問卷、重開個案、取消過往的 VR 等)。

要注意甚麼？ 若同一編號有多於一種情況要填 P-2，每種情況須各填一張。  
P-2 必須經上級簽名確認後，才可向系統登記。  
申請第二部分 拆細/新增單位的 P-2 必須傳真至總站。

尺寸：A4 (白色)

填上相關的個案編號  
例如：01231

指工作人員要填寫部分之介紹/要求

**第一部分：** (1) 當遇到一屋多伙單位時，要為新增伙申請新編號。  
(2) 由普查員填寫，連同 E-1 及問卷 (若有) 交組長簽名確認後向系統登記。  
例如：被訪單位有3伙，第1、2、3伙的VR分別為11、16、16。  
 (1) 申請數量=單位住戶 (伙) 數-1。  
(2) 填寫各伙的VR。

**第二部分：** (1) 為拆細單位或新增單位 (外訪發現你負責的範圍內有你的工作分配表以外的單位) 申請新編號。  
(2) 這種情況不常發生，若遇到時，普查員向組長報告，由組長協助填寫。  
 (1) B 拆細單位：申請數量=拆細後總單位數-1。  
(2) 拆細/新增單位在翌日的 E-1 出現後，才可向系統登記。

由AS記錄：  
(1) AS 將已填上新個案編號的 P-2 副本交普查員。  
(2) 凡申請第二部分的 P-2 要傳真至總站。

**第三部分：** (1) 更改曾向系統登記的資料  
(2) 這些情況不常發生，若遇到時，普查員向組長報告，由組長協助填寫。

**D 取消新編號** - 發現曾申報的多伙/拆細單位/新增單位並不存在 (可參見左例)。

**E 新問卷取代以改錯清單退回作跟進的問卷**  
(1) 當原問卷因破損等原因不能再使用，又或原問卷內容要大幅更改 (行錯單位)。  
(2) 要以新問卷取代曾向系統登記的問卷，而後者仍在普查員處 (此問卷連 改錯清單 退回普查員作跟進)，此情況下要選 E (可參見左例)。  
 連同 E-1 及取消問卷向系統登記 (AS 將取消問卷放於 "取消問卷收集箱")。

**F 重開個案** - 因住戶提供了補充資料等原因，需取回已交並通過系統邏輯性檢核的問卷作修改。  
**取消過往的 VR** - 因行錯樓層、座數/座號等原因訪問了不正確的單位，又或用錯了問卷，要取消過往的 VR (可參見左例)。

必須經上級簽名確認



普查員： <input type="text"/> <input type="text"/> <input type="text"/> <input type="text"/> <input type="text"/>	<b>V-1 外訪工作表現觀察表</b>	日期： / 08	
陪同者： <input type="text"/> <input type="text"/> <input type="text"/> <input type="text"/> <input type="text"/>	編號： <input type="text"/> <input type="text"/> <input type="text"/> <input type="text"/> <input type="text"/> <input type="text"/> <input type="text"/> <input type="text"/> <input type="text"/> <input type="text"/>		
項目	編號： <input type="text"/> <input type="text"/> <input type="text"/> <input type="text"/> <input type="text"/> <input type="text"/> <input type="text"/> <input type="text"/> <input type="text"/> <input type="text"/>		
<b>尋找被訪單位</b> 1 按工作分配表及地圖正確地尋找被訪單位 2 詳細記錄每次造訪的時間及特別情況 <b>向住戶進行訪問</b> 3 適當的自我介紹、解釋調查目的 4 與住戶核對地址 <b>按問卷內容收集資料</b> 5 流利地發問及純熟地填寫問卷 6 正確地按訪問流程及工作指引進行訪問 7 適當地回答被訪者的疑問 8 清楚填寫行業/職業/學科的資料（長卷普查員） <b>收回住戶自填問卷（只適用於短卷）</b> 9 詳細檢查問卷內容 10 適當地向住戶查詢補充資料 <b>結束訪問</b> 11 離開被訪單位前仔細地覆核問卷 12 適當地向住戶告辭，離開前檢查工作裝備	優 良 尚 可 差 <input type="checkbox"/> <input type="checkbox"/> <input type="checkbox"/> <input type="checkbox"/> <input type="checkbox"/> <input type="checkbox"/> <input type="checkbox"/> <input type="checkbox"/> <input type="checkbox"/> <input type="checkbox"/> <input type="checkbox"/> <input type="checkbox"/> <input type="checkbox"/> <input type="checkbox"/> <input type="checkbox"/> <input type="checkbox"/> <input type="checkbox"/> <input type="checkbox"/> <input type="checkbox"/> <input type="checkbox"/> <input type="checkbox"/> <input type="checkbox"/> <input type="checkbox"/> <input type="checkbox"/> <input type="checkbox"/> <input type="checkbox"/> <input type="checkbox"/> <input type="checkbox"/> <input type="checkbox"/> <input type="checkbox"/> <input type="checkbox"/> <input type="checkbox"/> <input type="checkbox"/> <input type="checkbox"/> <input type="checkbox"/> <input type="checkbox"/> <input type="checkbox"/> <input type="checkbox"/> <input type="checkbox"/> <input type="checkbox"/> <input type="checkbox"/> <input type="checkbox"/> <input type="checkbox"/> <input type="checkbox"/> <input type="checkbox"/> <input type="checkbox"/> <input type="checkbox"/> <input type="checkbox"/> <input type="checkbox"/> <input type="checkbox"/> <input type="checkbox"/> <input type="checkbox"/> <input type="checkbox"/> <input type="checkbox"/> <input type="checkbox"/>	優 良 尚 可 差 <input type="checkbox"/> <input type="checkbox"/> <input type="checkbox"/> <input type="checkbox"/> <input type="checkbox"/> <input type="checkbox"/> <input type="checkbox"/> <input type="checkbox"/> <input type="checkbox"/> <input type="checkbox"/> <input type="checkbox"/> <input type="checkbox"/> <input type="checkbox"/> <input type="checkbox"/> <input type="checkbox"/> <input type="checkbox"/> <input type="checkbox"/> <input type="checkbox"/> <input type="checkbox"/> <input type="checkbox"/> <input type="checkbox"/> <input type="checkbox"/> <input type="checkbox"/> <input type="checkbox"/> <input type="checkbox"/> <input type="checkbox"/> <input type="checkbox"/> <input type="checkbox"/> <input type="checkbox"/> <input type="checkbox"/> <input type="checkbox"/> <input type="checkbox"/> <input type="checkbox"/> <input type="checkbox"/> <input type="checkbox"/> <input type="checkbox"/> <input type="checkbox"/> <input type="checkbox"/> <input type="checkbox"/> <input type="checkbox"/> <input type="checkbox"/> <input type="checkbox"/> <input type="checkbox"/> <input type="checkbox"/> <input type="checkbox"/> <input type="checkbox"/> <input type="checkbox"/> <input type="checkbox"/> <input type="checkbox"/> <input type="checkbox"/> <input type="checkbox"/> <input type="checkbox"/> <input type="checkbox"/> <input type="checkbox"/> <input type="checkbox"/>	
<b>陪同者意見（必須填寫）：</b>          簽名確認知悉	L： _____  S2： <input type="checkbox"/> 需要跟進 <input type="checkbox"/> 不用再跟進 致： L / S _____		
簽名確認知悉 S                      L                      S2			

尺寸：A4（白色）

### V-1 外訪工作表現觀察表

誰填寫？

陪同其他普查員探訪的外勤人員。



甚麼用途？

記錄普查員在訪問時的表現。組長及 S2 藉此了解普查員的外勤工作質量，按情況填寫建議或指引；普查員參考陪同者的意見，以及上級的建議/指引，作出必要的改進。

要注意甚麼？

各外勤人員按以下程序處理 **V-1**：

- 陪同者填寫 **V-1** 後交回被觀察普查員所屬的組長；
- 組長在 **V-1** 上簽名並填寫工作指引（如有需要）後；交回有關普查員閱覽，並在工作會議上討論/總結各普查員所遇到的問題/表現等；
- 普查員閱覽並知悉改進方法後，在 **V-1** 上簽名並交回組長，組長交 S2；
- S2 審閱後簽名。若個案需作跟進，在 **V-1** 上填寫建議，通過組長交給有關普查員跟進；
- **V-1** 最後交 AS，AS 將 **V-1** 上的編號輸入分站系統後存檔。

澳門特別行政區政府  
 Governo da Região Administrativa Especial de Macau  
 統計暨普查局  
 Direcção dos Serviços de Estatística e Censos

短式問卷通知信

函件編號：001/CENSOS/2010

2011人口普查一試查

戶主先生/女士台鑒：

統計暨普查局將於明年進行2011人口普查，收集本澳人口及住屋的最新資料。為有效測試各項籌備工作，將在今年8月在北區指定範圍內進行2011人口普查一試查。

調查對象包括試查範圍內所有樓宇單位，以及居住/逗留於這些單位內人士，貴戶被選中作答短式問卷。現隨函附上問卷、住戶須知及短卷填寫指引單張，請細心閱讀，然後在問卷上填報 貴戶成員以及於8月13日凌晨3時在 貴戶逗留人士的資料。

問卷填妥後，無須寄回本局。穿著白色人口普查試查制服並持有工作證之普查員，將於8月13日至27日期間到府上收集已填妥問卷；此外，閣下亦可登入本局網頁(www.dsec.gov.mo)人口普查試查受訪者專區填報資料。如有任何疑問，可致電查詢熱線8809 8809，或待普查員到訪時協助填寫。

人口普查所收集的資料，對澳門特別行政區未來的發展規劃非常重要，因此需要閣下的合作和支持。本局是根據第62/96/M號法令進行是項調查，因此 閣下與各住戶成員有義務作出配合，提供正確資料；與此同時，按統計保密規定，本局必須對所獲資料絕對保密，閣下提供的所有資料本局只作統計用途，不得公佈任何可識別某一住戶或人士的資料，亦不得向任何人士或部門提供該等資料。另根據個人資料保護法，有需要時 閣下可向本局查閱及更正曾提供的資料。

預約/查詢熱線：8809 8809，上午8時至晚上11時專人接聽，其他時間敬請留言，工作人員會儘快回覆。對 閣下的合作及支持，在此謹先致謝。

順頌  
台祺



統計暨普查局  
二零一零年八月

註：每份問卷只供一戶填寫。如單位內有其他住戶，或 貴戶有多於六名人士需提供資料，請致電8809 8809，稍後將送上所需問卷。

澳門宋玉生廣場 411-417 號皇朝廣場十七樓  
 Alameda Dr. Carlos d'Assumpção N.º 411-417, Edf. Dynasty Plaza 17.º andar, Macau

### 住戶通知信（短卷）

- 被選作答短式問卷的住戶，會於試查期前預先收到通知函件，包括中/葡/英文的住戶通知信（雙面印刷）、中文問卷（右上角印有中文地址及編號）、中葡文的住戶須知及中文的短卷填寫指引單張各一；
- 住戶可自行填寫問卷，待8月13日至8月27日外勤人員上門時收取，或先行閱讀問卷，待外勤人員到訪時提供資料，由其協助填寫。

澳門特別行政區政府  
 Governo da Região Administrativa Especial de Macau  
 統計暨普查局  
 Direcção dos Serviços de Estatística e Censos

長式問卷通知信

函件編號：002 / CENSOS / 2010

關閘廣場66號  
 海南花園第2座  
 18ªA  
 戶主先生/女士台啓  
 Exmo.(a) Senhor(a)

編號(Nº)：01112 0011 1

2011人口普查一試查

戶主先生/女士台鑒：

統計暨普查局將於明年進行2011人口普查，收集本澳人口及住屋的最新資料。為有效測試各項籌備工作，將在今年8月在北區指定範圍內進行2011人口普查一試查。

調查對象包括試查範圍內所有樓宇單位，以及居住/逗留於這些單位內人士。貴戶被選中作答長式問卷。現隨函附上住戶須知單張，請先行參閱。穿著白色人口普查試查制服並持有工作證之普查員，將於8月13日至27日期間到府上進行訪問，向貴戶成員收集有關資料。

人口普查所收集的資料，對澳門特別行政區未來的發展規劃非常重要，因此需要閣下的合作和支持。本局是根據第62/96/M號法令進行是項調查，因此閣下與各住戶成員有義務作出配合，提供正確資料；與此同時，按統計保密規定，本局必須對所獲資料絕對保密，閣下提供的所有資料本局只作統計用途，不得公佈任何可識別某一住戶或人士的資料，亦不得向任何人士或部門提供該等資料。另根據個人資料保護法，有需要時閣下可向本局查閱及更正曾提供的資料。

預約/查詢熱線：8809 8809，上午8時至晚上11時專人接聽，其他時間敬請留言，工作人員會儘快回覆。對閣下的合作及支持，在此謹先致謝。

順頌  
 台祺

統計暨普查局  
 二零一零年八月

澳門宋玉生廣場 411-417 號皇朝廣場十七樓  
 Alameda Dr. Carlos d'Assumpção N.º 411-417, Edf. Dynasty Plaza 17.º andar, Macau

### 住戶通知信（長卷）

- 被選作答長式問卷的住戶，會於試查期前預先收到通知函件，包括中葡文的住戶通知信（雙面印刷）及住戶須知單張；
- 8月13日至8月27日長卷普查員將到訪以手提電腦收集資料。



澳門特別行政區政府  
 Governo da Região Administrativa Especial de Macau  
 統計暨普查局  
 Direcção dos Serviços de Estatística e Censos



函件編號：003/CENSOS/2010

## 經濟單位通知信

關閘廣場66號  
 海南花園第2座  
 地下A座  
 場所負責人台啓  
 Exmo.º Senhor Empresário

編號(Nº)：01112 0011 1

### 2011人口普查一試查

執事先生/女士台鑒：

統計暨普查局將於明年進行2011人口普查，收集本澳人口及住屋的最新資料。為有效測試各項籌備工作，將在今年8月在北區指定範圍內進行2011人口普查一試查。

調查對象包括試查範圍內所有居住、商業和其他用途的單位，以及居住/逗留於這些單位內人士，因此 貴場所亦屬調查對象。穿著白色人口普查試查制服及持有工作證之普查員，將於8月13日至27日期間拜訪 閣下，屆時請向普查員提供有關資料。

人口普查所收集的資料，對澳門特別行政區未來的發展規劃非常重要，因此需要閣下的合作和支持。本局是根據第62/96/M號法令進行是項調查，因此 閣下有義務作出配合，提供正確資料；與此同時，按統計保密規定，本局必須對所獲資料絕對保密，閣下提供的所有資料本局只作統計用途，不得公佈任何可識別某一場所或人士的資料，亦不得向任何人士或部門提供該等資料。另根據個人資料保護法，有需要時 閣下可向本局查閱及更正曾提供的資料。

預約/查詢熱線：8809 8809，上午8時至晚上11時專人接聽，其他時間敬請留言，工作人員會儘快回覆。對 閣下的合作及支持，在此謹先致謝。



順頌  
台祺

統計暨普查局  
二零一零年八月

澳門宋玉生廣場 411-417 號皇朝廣場十七樓  
 Alameda Dr. Carlos d'Assumpção N.º 411-417, Edf. Dynasty Plaza 17.º andar, Macau

### 經濟單位通知信

- 在統計局樓宇單位檔案中標示為商業用途的單位均會收到中葡文（雙面印刷）的通知函件（信的右上角印有中文地址及編號）一封。
- 短卷普查員在試查期間會前往這些單位探訪，如發現有人在這些單位內居住，要利用短式問卷進行訪問。

澳門特別行政區政府  
 Governo da Região Administrativa Especial de Macau  
 統計暨普查局  
 Direcção dos Serviços de Estatística e Censos

集體居住單位通知信

函件編號：004 / CENSOS / 2010

澳門亞馬喇士腰圍 (87) 號  
 台山平民新邨第C座  
 地下(RC)  
 康復中心  
 場所負責人台啓  
 Exmoº Senhor Responsável  
 編號(Nº): 20101 0018 1

2011人口普查－試查

執事先生/女士台鑒：

統計暨普查局將於明年進行2011人口普查，收集本澳人口及住屋的最新資料。為有效測試各項籌備工作，將在今年8月在北區指定範圍內進行2011人口普查－試查。

調查對象包括試查範圍內所有居住、商業和其他用途的單位，以及居住/逗留於這些單位內人士，因此 貴機構/院舍亦屬調查對象。穿著白色人口普查試查制服及持有工作證之普查員，將於8月13日至27日期間拜訪 閣下，屆時請向普查員提供有關資料。接獲本函後，請儘快致電熱線8809 8809與本局聯絡，以便預約合適的訪問時間。

人口普查所收集的資料，對澳門特別行政區未來的發展規劃非常重要，因此需要 閣下的合作和支持。本局是根據第62/96/M號法令進行是項調查，因此 閣下有義務作出配合，提供正確資料；與此同時，按統計保密規定，本局必須對所獲資料絕對保密，閣下提供的所有資料本局只作統計用途，不得公佈任何可識別某一場所或人士的資料，亦不得向任何人士或部門提供該等資料。另根據個人資料保護法，有需要時 閣下可向本局查閱及更正曾提供的資料。

預約/查詢熱線：8809 8809，上午8時至晚上11時專人接聽，其他時間敬請留言，工作人員會儘快回覆。對 閣下的合作及支持，在此謹先致謝。

順頌  
 台祺

統計暨普查局  
 二零一零年八月

澳門宋玉生廣場 411-417 號皇朝廣場十七樓  
 Alameda Dr. Carlos d'Assumpção N.º 411-417, Edf. Dynasty Plaza 17.º andar, Macau

### 集體居住單位通知信

- 集體居住單位（酒店、老人院、監獄、醫院等，但勞工宿舍除外）會收到中/葡/英文（雙面印刷）的集體居住單位通知信；
- 這些單位將由總站負責訪問。



澳門特別行政區政府  
 Governo da Região Administrativa Especial de Macau  
 統計暨普查局  
 Direcção dos Serviços de Estatística e Censos



普查員姓名及編號: \_\_\_\_\_  
 Nome e nº do Agente de Censos  
 Name and No. of Enumerator

到訪日期及時間: \_\_\_\_\_ : \_\_\_\_\_ /08/2010  
 Hora de visita  
 Time of visit

編號 (Nº): \_\_\_\_\_

函件編號: 007/CENSOS/2010  
 Nº de circular  
 Correspondence nº.

## 2011 人口普查 - 試查

# 預約信

戶主先生/女士台鑒:

為收集本澳人口及住屋的最新資料，統計暨普查局現正進行 2011 年人口普查試查，貴戶已被抽選為今次試查的訪問對象。

本局普查員曾到訪 貴戶，惟未能遇上能提供所需資料人士。為此懇請 閣下儘速於上午 8 時至晚上 11 時致電熱線 8809 8809 預約訪問時間（來電時請說明此咭左上角的編號），多謝合作！

順頌  
台祺

統計暨普查局



澳門特別行政區政府  
 Governo da Região Administrativa Especial de Macau  
 統計暨普查局  
 Direcção dos Serviços de Estatística e Censos



### Inquérito Piloto dos Censos 2011

Ex. mo(a) Senhor(a),

A Direcção dos Serviços de Estatística e Censos (DSEC) está a realizar o Inquérito Piloto dos Censos 2011, com vista a recolher informação actualizada da população do Território e sua habitação. O vosso agregado familiar vai ser objecto de inquirição.

O agente de censos da DSEC deslocou-se à vossa unidade de alojamento, mas não encontrou ninguém que pudesse fornecer a informação desejada. Assim, solicitamos que, com a máxima brevidade, telefone para a linha azul 8809 8809, entre as 8 e as 23 horas, a fim de se combinar o dia e a hora mais conveniente para uma próxima visita (refira no seu contacto telefónico o número sito no canto superior esquerdo do verso deste impresso). Grato(a) pela sua colaboração.

Com os melhores cumprimentos.

Direcção dos Serviços de Estatística e Censos

### 2011 Population Census - Pilot Survey

Dear Householder,

The Statistics and Census Service (DSEC) is conducting a Pilot Survey of the 2011 Population Census and your household is selected to participate in this Survey.

Unfortunately, our Census officer is unable to contact you or member of your household during the previous visits; therefore, we highly appreciate if you could call our Census Hotline at 8809 8809 from 8 am to 11 pm to schedule an interview at your earliest convenience. Thank you for your cooperation. (Please quote the number at the top left corner of the front page when calling)



Warm regards,

Statistics and Census Service

### 預約信

- 當外勤人員未能與住戶聯絡時，須留下中/葡/英文（雙面印刷）的預約信；
- 預約信一般於試查初期派發。派發給同一住戶或單位的預約信每日不超過一封，而在整個試查期間不應超過兩封。若上一次的預約信仍未被收取，暫不用再派發；
- 外勤人員必須填妥編號、到訪日期、時間、姓名及職位編號。



 <p style="font-size: small;">澳門特別行政區政府 Governo da Região Administrativa Especial de Macau 統計暨普查局 Direcção dos Serviços de Estatística e Censos</p> 				
<table style="width: 100%; border: none;"> <tr> <td style="width: 40%; border: none;">                 編號(NP): <input style="width: 100%;" type="text"/> </td> <td style="width: 60%; border: none;">                 普查員姓名及編號:                  Nome e n.º do Agente de Censos                  Nome e n.º do Enumerador             </td> </tr> <tr> <td style="border: none;"></td> <td style="border: none;">                 到訪日期及時間:                  Hora de visita                  Time of visit             </td> </tr> </table>	編號(NP): <input style="width: 100%;" type="text"/>	普查員姓名及編號: Nome e n.º do Agente de Censos Nome e n.º do Enumerador		到訪日期及時間: Hora de visita Time of visit
編號(NP): <input style="width: 100%;" type="text"/>	普查員姓名及編號: Nome e n.º do Agente de Censos Nome e n.º do Enumerador			
	到訪日期及時間: Hora de visita Time of visit			
<p>函件編號: 005/CENSOS/2010</p> <p style="text-align: right; color: red; font-weight: bold; font-size: 1.2em;">未完成訪問通知信</p> <p style="text-align: center; font-weight: bold; font-size: 1.1em;">2011人口普查—試查</p> <p>戶主先生/女士台鑒:</p> <p>統計暨普查局將於明年進行2011人口普查, 收集本澳人口及住屋的最新資料。為有效測試各項籌備工作, 在今年8月13日至27日於北區指定範圍內進行了2011人口普查—試查。</p> <p>貴戶被選為是次調查的訪問對象。在上述資料收集期間, 本局曾多次嘗試接觸 貴戶, 惟未能遇上能夠提供所需資料之人士。現懇請 閣下致電查詢熱線8809 8809預約訪問時間, 以完成上述調查問卷。</p> <p>人口普查所收集的資料, 對澳門特別行政區未來的發展規劃非常重要, 因此需要 閣下的合作和支持。本局是根據第62/96/M號法令進行是項調查, 因此 閣下與各住戶成員有義務作出配合, 提供正確資料; 與此同時, 按統計保密規定, 本局必須對所獲資料絕對保密, 閣下提供的所有資料本局只作統計用途, 不得公佈任何可識別某一住戶或人士的資料, 亦不得向任何人士或部門提供該等資料。另根據個人資料保護法, 有需要時 閣下可向本局查閱及更正曾提供的資料。</p> <p>如有任何疑問, 請致電查詢熱線8809 8809聯絡本局。</p> <p>順頌 台祺!</p> <p style="text-align: right; margin-right: 50px;">統計暨普查局 二零一零年八月廿七日</p> <p style="text-align: center; font-size: x-small; margin-top: 20px;">澳門宋玉生廣場411-417號皇朝廣場十七樓 Alameda Dr. Carlos d'Assumpção 411-417, Edif. Dynasty Plaza 17.º andar, Macau</p>				

### 未完成訪問通知信

- 普查員若在試查第十五天仍有未能完成訪問的單位, 例如拒絕、未能聯絡等, 需向有關單位派發中/葡/英語的未完成訪問通知信;
- 外勤人員要填妥編號、地址(於編號旁的空白處)、姓名、職位編號、到訪日期及時間。



## ④. 分站系統及電腦報表

### I. 分站系統簡介

#### 1. 設備

- a. 1 部伺服器 (Server)；
- b. 4 部電腦 (PC)；
- c. 1 個無線網絡傳送器 (Wifi Router)；
- d. 2 部打印機 (1 部彩色、1 部黑白) (Printer)；
- e. 1 部掃描器 (Scanner)。

#### 2. 功能

- a. 登記外勤人員的登記表及問卷；
- b. 進行 OCR/OMR 處理；
- c. 進行系統邏輯性檢核；
- d. 把有需要覆核個案轉交組長/外勤審核員處理；
- e. 編制電腦報表 (進度表、工作表、改錯清單、CATI 留言表等)；
- f. 總站與分站之間的資料傳送。

#### 3. 特點

- a. 用 Scanner 掃描登記表及問卷；
- b. 一天內可多次向系統登記；
- c. 在分站開放時間內均可交卷；
- d. 在分站掃描並存放問卷；

#### 4. 注意事項



- a. 下載 CATI 中心訊息及列印 CATI 留言表 時間：13:00、21:00
- b. 可在任何時間列印電腦報表，建議統一在每日早上列印；
- c. 電腦報表內的資料為列印前的最新狀況。

## II. 電腦報表索引

E-1 普查員訪問結果登記表.....	D-4
E-2 普查員工作表.....	D-5
C-1 外審須提供協助清單.....	D-6
C-2 外審覆核工作登記表.....	D-7
N-1 外審夜訪工作登記表.....	D-8
S-1 副監督屬下困難個案表.....	D-9
S-2 副監督屬下部分完成/部分拒絕個案表.....	D-10
S-3 副監督審核個案登記表.....	D-11
S-4 副監督參考資料表.....	D-12
S-5 副監督QC個案清單.....	D-13
S-6 質量抽查報告表.....	D-14
交回分站系統記錄清單 < 普查員用 > (Checklist).....	D-15
交回分站系統記錄清單 < 外審用 > (Checklist).....	D-16
交回分站系統記錄清單 < 副監督用 > (Checklist).....	D-17
改錯清單 (Error Slip).....	D-18
退回問卷清單 (Error Count).....	D-19
歸檔記錄表 (OK Slip).....	D-20
錯誤撮要表 (Error Summary).....	D-21
R-1 組長屬下普查員進度表.....	D-22
R-2 副監督屬下組長進度表.....	D-23
R-3 分站各副監督進度表.....	D-24
R-4 各分站進度表.....	D-25
R-5 組長覆核個案進度表.....	D-26
R-6 外審覆核個案進度表.....	D-27
R-7 外審夜訪個案進度表.....	D-28

CATI留言表 < 普查員用 > .....	D-29
CATI留言表 < 組長用 > .....	D-31
CATI留言表 < 外審用 > .....	D-32
CATI留言表 < 副監督用 > .....	D-33
預約通知單 (是日要外訪) .....	D-34
ST-1 機動普查員預約個案單張 .....	D-35
ST-2 機動普查員早訪工作表 .....	D-36
ST-3 機動普查員預約清單 .....	D-37
L-3E 覆核網上完成個案單張 .....	D-38
長卷內容清單 .....	D-39

**說明：**

- ...→ 報表由列印到存檔人員之接收過程
- ⊕ 存檔前用釘書機釘好
- ⊗ 指示報表的最後存檔位置
-  報表簡介
-  系統列印內容之解釋／例子說明
-  工作人員要填寫部分之介紹／要求











\* E 0 0 1 \*

### E-1 普查員訪問結果登記表

各個案當日可能有多個VR，普查員應先記錄在工作分配表上，回站後根據（由鄰居、管理處）獲得的資料判斷最有可能的VR填於此欄。

普查員： \* 0 2 1 1 3 \*

列印日期： \* 1 7 / 0 8 \*  
頁數：1/1

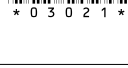
個案編號	地址及大廈名稱	單位	VR	摘要
 * 0 1 2 6 1 *	馬交石斜坡(黑沙環斜路)9號新益花園第2座	12°B 十二樓B	<div style="display: flex; justify-content: space-between;"> <span>(11) (12) (13) (14) (15) (16) (17) (19)</span> <span>(21) (22) (23) (24) (26) (28) (31)</span> </div>	個案在普查員是日外訪前之最新狀況。
 * 0 1 4 1 1 *	馬交石斜坡(黑沙環斜路)9號新益花園第2座	12°C 十二樓C	<div style="display: flex; justify-content: space-between;"> <span>(11) (12) (13) (14) (15) (16) (17) (19)</span> <span>(21) (22) (23) (24) (26) (28) (31)</span> </div>	
 * 0 1 6 9 1 *	馬交石斜坡(黑沙環斜路)9號新益花園第2座	12°D 十二樓D	<div style="display: flex; justify-content: space-between;"> <span>(11) (12) (13) (14) (15) (16) (17) (19)</span> <span>(21) (22) (23) (24) (26) (28) (31)</span> </div>	
 * 0 2 0 2 1 *	馬交石斜坡(黑沙環斜路)9號新益花園第2座	13°A 十三樓A	<div style="display: flex; justify-content: space-between;"> <span>(11) (12) (13) (14) (15) (16) (17) (19)</span> <span>(21) (22) (23) (24) (26) (28) (31)</span> </div>	若是日沒有探訪此單位，VR欄不用填寫。
 * 0 2 2 4 1 *	馬交石斜坡(黑沙環斜路)9號新益花園第2座	13°B 十三樓B	<div style="display: flex; justify-content: space-between;"> <span>(11) (12) (13) (14) (15) (16) (17) (19)</span> <span>(21) (22) (23) (24) (26) (28) (31)</span> </div>	由系統邏輯性檢核退卷，再跟進 此個案曾交卷，但問卷內容不能通過系統邏輯性檢核，故退回給普查員再跟進。
 * 0 2 4 7 1 *	馬交石斜坡(黑沙環斜路)9號新益花園第2座	13°C 十三樓C	<div style="display: flex; justify-content: space-between;"> <span>(11) (12) (13) (14) (15) (16) (17) (19)</span> <span>(21) (22) (23) (24) (26) (28) (31)</span> </div>	
 * 0 2 6 1 1 *	馬交石斜坡(黑沙環斜路)9號新益花園第2座	13°D 十三樓D	<div style="display: flex; justify-content: space-between;"> <span>(11) (12) (13) (14) (15) (16) (17) (19)</span> <span>(21) (22) (23) (24) (26) (28) (31)</span> </div>	
 * 0 2 8 7 1 *	馬交石斜坡(黑沙環斜路)9號新益花園第2座	14°A 十四樓A	<div style="display: flex; justify-content: space-between;"> <span>(11) (12) (13) (14) (15) (16) (17) (19)</span> <span>(21) (22) (23) (24) (26) (28) (31)</span> </div>	16/8 10:25 住戶於網上填報2伙，預約20/8 20:31-21:00 王小姐 6612 3456 住戶於網上填報為多伙，系統拒絕接受網上填報。普查員應按住戶預約的時間準時上門訪問。
 * 0 3 0 2 1 *	馬交石斜坡(黑沙環斜路)9號新益花園第2座	14°B 十四樓B	<div style="display: flex; justify-content: space-between;"> <span>(11) (12) (13) (14) (15) (16) (17) (19)</span> <span>(21) (22) (23) (24) (26) (28) (31)</span> </div>	

VR：  
(11) 完成
(12) 部分完成
(13) 完全拒絕
(14) 部分拒絕
(15) 語言障礙
(16) 未能聯絡
(17) 未能確定
(19) 打通單位(不用訪問)
(21) 第二居所(本澳居民)
(22) 第二居所(非本澳居民)
(23) 拆卸/建築中
(24) 營運商舖
(26) 未能定位
(28) 其他
(31) 空置

(AS)→(L)→(E)→(AS)    ⊕ (按日)    ☒ E-1/P-2 File (按S2編號)

- (1) 每日13:00列印。
- (2) 普查員可向AS要求列印指定單位的E-1。

### E-2 普查員工作表

普查員：02112 供普查員參考，若較大幅度落後於標準進度，應採取行動趕上。 實際進度 標準進度 列印日期：22/08  
 頁數：1/12 (標準) 100 (標準) 82

工作進度： 曾探訪單位(%) 90 住戶個案完結(%) 85

個案編號	地址及大廈名稱	單位	摘要
0131 1	拱形馬路124號歧關花園第6座	2°AP 二樓AP	
交卷日期： 13/8 14/8 15/8 16/8 17/8 18/8 19/8 20/8 21/8 22/8 23/8 24/8 25/8 26/8 27/8			
普查員VR： 16 16 16 16 16 16 <span style="background-color: #cccccc;">13</span> 13 - - <span style="border: 1px dashed blue; padding: 2px;">有陰影標示的VR代表系統最終VR</span>			
外審覆核VR： - - - - - - - - - -			
0207 1	拱形馬路124號歧關花園第6座	3°Q 三樓Q	
交卷日期： 13/8 14/8 15/8 16/8 17/8 18/8 19/8 20/8 21/8 22/8 23/8 24/8 25/8 26/8 27/8			
普查員VR： <span style="background-color: #cccccc;">16</span> 16 16 16 16 - - 16 - 16			
外審覆核VR： - - - - - - - - - -			
0207 2	拱形馬路124號歧關花園第6座	3°Q 三樓Q	
交卷日期： 13/8 14/8 15/8 16/8 17/8 18/8 19/8 20/8 21/8 22/8 23/8 24/8 25/8 26/8 27/8			
普查員VR： 16 16 16 16 16 - - - <span style="background-color: #cccccc;">11</span> -			
外審覆核VR： - - - - - - - - - -			
			通過系統邏輯性檢核，個案完成
0303 1	拱形馬路124號歧關花園第6座	4°AP 四樓AP	
交卷日期： 13/8 14/8 15/8 16/8 17/8 18/8 19/8 20/8 21/8 22/8 23/8 24/8 25/8 26/8 27/8			
普查員VR： 17 17 16 16 16 16 16 - <span style="background-color: #cccccc;">11</span> -			
外審覆核VR： - - - - - - - - - -			
			問卷內容已通過系統邏輯性檢核且普查員VR=11的個案，會以此訊息表示。
			由系統邏輯性檢核退卷，再跟進
0338 1	拱形馬路124號歧關花園第6座	4°AQ 四樓AQ	
交卷日期： 13/8 14/8 15/8 16/8 17/8 18/8 19/8 20/8 21/8 22/8 23/8 24/8 25/8 26/8 27/8			
普查員VR： 16 16 16 16 16 16 16 16 <span style="background-color: #cccccc;">19</span> -			
外審覆核VR： - - - - - - - - - -			
			此個案曾交卷，但問卷內容不能通過系統邏輯性檢核，故退回給普查員再跟進。
			已交卷，由組長覆核打通情況
0405 1	拱形馬路124號歧關花園第6座	5°Q 五樓Q	
交卷日期： 13/8 14/8 15/8 16/8 17/8 18/8 19/8 20/8 21/8 22/8 23/8 24/8 25/8 26/8 27/8			
普查員VR： - - - - - 31 - - - -			
外審覆核VR： - - - - - - 17 <span style="background-color: #cccccc;">21</span> -			
			已交組長覆核的普查員VR=19的打通單位。
			非主居所/空置，由外審覆核有關情況
0635 1	拱形馬路124號歧關花園第7座	9°Q 九樓Q	
交卷日期： 13/8 14/8 15/8 16/8 17/8 18/8 19/8 20/8 21/8 22/8 23/8 24/8 25/8 26/8 27/8			
普查員VR： - - - - - - - <span style="background-color: #cccccc;">17</span> - -			
外審覆核VR： - - - - - - - - 17 <span style="border: 1px dashed blue; padding: 2px;">已交外審覆核的住戶網上填報無人居住的個案。</span>			
			20/8 22:05 住戶網上填報無人居住，由外審覆核，暫不用跟進
			<span style="border: 1px dashed blue; padding: 2px;">“-”表示當天並無登記任何VR。</span>

(AS) ... (L) ... (E)  E-2 紙 File

- (1) 於調查期第四日 (16/8)、第七日 (19/8)、第十日 (22/8) 及第十三日 (25/8) 列印。
- (2) 普查員有需要時，可在其他日子透過組長要求 AS 列印 E-2。

### C-1 外審須提供協助清單

供外審記錄其提議的解決方法。

外審：02191  
列印日期：17/08

普查員	個案編號	地址及大廈名稱	單位	外審建議
	02111 0051 1	拱形馬路124號歧關大廈第6座	6°AP 六樓AP	
交卷日期：13/8 14/8 15/8 16/8 17/8 18/8 19/8 20/8 21/8 22/8 23/8 24/8 25/8 26/8 27/8				
普查員VR： - - - 26 -				
有陰影標示的VR代表系統最終VR				
	02113 0128 1	馬交石斜坡(黑沙環斜路)9號新益花園第3座	9°D 九樓D	
交卷日期：13/8 14/8 15/8 16/8 17/8 18/8 19/8 20/8 21/8 22/8 23/8 24/8 25/8 26/8 27/8				
普查員VR： - - - 28 -				
	02114 0158 1	馬交石斜坡(黑沙環斜路)(16B)號福海花園福海閣	3°N 三樓N	
交卷日期：13/8 14/8 15/8 16/8 17/8 18/8 19/8 20/8 21/8 22/8 23/8 24/8 25/8 26/8 27/8				
普查員VR： - - 26 - -				

(A5) ... (S2) ... (C) ... (A5)  C-1/2 File (按 S2 編號)

由第二日 (14/8) 起列印。

### C-2 外審覆核工作登記表

表示此為長卷單位

外審：

\* 0 1 2 9 1 \*

各個案當日可能有多个VR，應根據(由鄰居、管理處)獲得的資料判斷最有可能的VR填於此欄。

列印日期：

\* 2 4 / 0 8 \*

頁數：1/3

編號	地址及大廈名稱	單位	當日覆核的VR	備註
 * 0 1 2 1 1 0 1 0 5 1 *	長壽大馬路238號樂富花園第12座	5 <sup>0</sup> B 五樓B座	<div style="display: flex; flex-wrap: wrap; gap: 5px;"> <span style="border: 1px solid red; border-radius: 50%; padding: 2px;">11</span> <span style="border: 1px solid red; border-radius: 50%; padding: 2px;">12</span> <span style="border: 1px solid red; border-radius: 50%; padding: 2px;">13</span> <span style="border: 1px solid red; border-radius: 50%; padding: 2px;">14</span> <span style="border: 1px solid red; border-radius: 50%; padding: 2px;">15</span> </div> <div style="display: flex; flex-wrap: wrap; gap: 5px;"> <span style="border: 1px solid red; border-radius: 50%; padding: 2px;">16</span> <span style="border: 1px solid red; border-radius: 50%; padding: 2px;">17</span> <span style="border: 1px solid red; border-radius: 50%; padding: 2px;">19</span> <span style="border: 1px solid red; border-radius: 50%; padding: 2px;">21</span> <span style="border: 1px solid red; border-radius: 50%; padding: 2px;">22</span> </div> <div style="display: flex; flex-wrap: wrap; gap: 5px;"> <span style="border: 1px solid red; border-radius: 50%; padding: 2px;">23</span> <span style="border: 1px solid red; border-radius: 50%; padding: 2px;">24</span> <span style="border: 1px solid red; border-radius: 50%; padding: 2px;">26</span> <span style="border: 1px solid red; border-radius: 50%; padding: 2px;">28</span> <span style="border: 1px solid red; border-radius: 50%; padding: 2px;">31</span> </div>	將實地外訪觀察或搜集到的訊息，扼要地填寫於此欄內。
交卷日期： 21/8 22/8 23/8 24/8 25/8 26/8 27/8 外審VR： - 17 16 摘要：				
 * 0 1 2 1 2 0 2 2 5 1 *	長壽大馬路238號樂富花園第12座	17B	<div style="display: flex; flex-wrap: wrap; gap: 5px;"> <span style="border: 1px solid red; border-radius: 50%; padding: 2px;">11</span> <span style="border: 1px solid red; border-radius: 50%; padding: 2px;">12</span> <span style="border: 1px solid red; border-radius: 50%; padding: 2px;">13</span> <span style="border: 1px solid red; border-radius: 50%; padding: 2px;">14</span> <span style="border: 1px solid red; border-radius: 50%; padding: 2px;">15</span> </div> <div style="display: flex; flex-wrap: wrap; gap: 5px;"> <span style="border: 1px solid red; border-radius: 50%; padding: 2px;">16</span> <span style="border: 1px solid red; border-radius: 50%; padding: 2px;">17</span> <span style="border: 1px solid red; border-radius: 50%; padding: 2px;">19</span> <span style="border: 1px solid red; border-radius: 50%; padding: 2px;">21</span> <span style="border: 1px solid red; border-radius: 50%; padding: 2px;">22</span> </div> <div style="display: flex; flex-wrap: wrap; gap: 5px;"> <span style="border: 1px solid red; border-radius: 50%; padding: 2px;">23</span> <span style="border: 1px solid red; border-radius: 50%; padding: 2px;">24</span> <span style="border: 1px solid red; border-radius: 50%; padding: 2px;">26</span> <span style="border: 1px solid red; border-radius: 50%; padding: 2px;">28</span> <span style="border: 1px solid red; border-radius: 50%; padding: 2px;">31</span> </div>	一 若住戶於網上填報無人居住，在摘要部分會提供住戶報稱無人居住原因、合適聯絡時間及聯絡人資料，供外勤人員上門覆核； 一 外審除可按住戶提供的時間上門覆核外，亦可於其他時間前往實地觀察(如向鄰居或管理處查詢)。
交卷日期： 22/8 23/8 24/8 25/8 26/8 27/8 外審VR： - 16 摘要： 19/8 15:20住戶於網上填報無人居住(原因：放置住戶雜物，住戶在本澳其他地方居住)，可於合適聯絡時間到訪：10:00-12:00，15:00-17:00，陳大文				
 * 0 1 2 1 2 0 4 0 3 1 *	拱形馬路124號歧關花園第6座	4 <sup>0</sup> AP 四樓AP	<div style="display: flex; flex-wrap: wrap; gap: 5px;"> <span style="border: 1px solid red; border-radius: 50%; padding: 2px;">11</span> <span style="border: 1px solid red; border-radius: 50%; padding: 2px;">12</span> <span style="border: 1px solid red; border-radius: 50%; padding: 2px;">13</span> <span style="border: 1px solid red; border-radius: 50%; padding: 2px;">14</span> <span style="border: 1px solid red; border-radius: 50%; padding: 2px;">15</span> </div> <div style="display: flex; flex-wrap: wrap; gap: 5px;"> <span style="border: 1px solid red; border-radius: 50%; padding: 2px;">16</span> <span style="border: 1px solid red; border-radius: 50%; padding: 2px;">17</span> <span style="border: 1px solid red; border-radius: 50%; padding: 2px;">19</span> <span style="border: 1px solid red; border-radius: 50%; padding: 2px;">21</span> <span style="border: 1px solid red; border-radius: 50%; padding: 2px;">22</span> </div> <div style="display: flex; flex-wrap: wrap; gap: 5px;"> <span style="border: 1px solid red; border-radius: 50%; padding: 2px;">23</span> <span style="border: 1px solid red; border-radius: 50%; padding: 2px;">24</span> <span style="border: 1px solid red; border-radius: 50%; padding: 2px;">26</span> <span style="border: 1px solid red; border-radius: 50%; padding: 2px;">28</span> <span style="border: 1px solid red; border-radius: 50%; padding: 2px;">31</span> </div>	若是日沒有探訪此單位，VR欄不用填寫。
交卷日期： 21/8 22/8 23/8 24/8 25/8 26/8 27/8 外審VR： - 17 16 摘要：				
 * 0 1 2 1 3 0 1 0 1 1 *	黑沙環中街135號保利達花園第6座	9 <sup>0</sup> AS	<div style="display: flex; flex-wrap: wrap; gap: 5px;"> <span style="border: 1px solid red; border-radius: 50%; padding: 2px;">11</span> <span style="border: 1px solid red; border-radius: 50%; padding: 2px;">12</span> <span style="border: 1px solid red; border-radius: 50%; padding: 2px;">13</span> <span style="border: 1px solid red; border-radius: 50%; padding: 2px;">14</span> <span style="border: 1px solid red; border-radius: 50%; padding: 2px;">15</span> </div> <div style="display: flex; flex-wrap: wrap; gap: 5px;"> <span style="border: 1px solid red; border-radius: 50%; padding: 2px;">16</span> <span style="border: 1px solid red; border-radius: 50%; padding: 2px;">17</span> <span style="border: 1px solid red; border-radius: 50%; padding: 2px;">19</span> <span style="border: 1px solid red; border-radius: 50%; padding: 2px;">21</span> <span style="border: 1px solid red; border-radius: 50%; padding: 2px;">22</span> </div> <div style="display: flex; flex-wrap: wrap; gap: 5px;"> <span style="border: 1px solid red; border-radius: 50%; padding: 2px;">23</span> <span style="border: 1px solid red; border-radius: 50%; padding: 2px;">24</span> <span style="border: 1px solid red; border-radius: 50%; padding: 2px;">26</span> <span style="border: 1px solid red; border-radius: 50%; padding: 2px;">28</span> <span style="border: 1px solid red; border-radius: 50%; padding: 2px;">31</span> </div>	
交卷日期： 24/8 25/8 26/8 27/8 外審VR： 摘要：				
 * 0 1 2 1 4 0 1 2 4 1 *	馬交石斜坡(黑沙環斜路)(16B)號福海花園福海閣	5 <sup>0</sup> N 五樓N	<div style="display: flex; flex-wrap: wrap; gap: 5px;"> <span style="border: 1px solid red; border-radius: 50%; padding: 2px;">11</span> <span style="border: 1px solid red; border-radius: 50%; padding: 2px;">12</span> <span style="border: 1px solid red; border-radius: 50%; padding: 2px;">13</span> <span style="border: 1px solid red; border-radius: 50%; padding: 2px;">14</span> <span style="border: 1px solid red; border-radius: 50%; padding: 2px;">15</span> </div> <div style="display: flex; flex-wrap: wrap; gap: 5px;"> <span style="border: 1px solid red; border-radius: 50%; padding: 2px;">16</span> <span style="border: 1px solid red; border-radius: 50%; padding: 2px;">17</span> <span style="border: 1px solid red; border-radius: 50%; padding: 2px;">19</span> <span style="border: 1px solid red; border-radius: 50%; padding: 2px;">21</span> <span style="border: 1px solid red; border-radius: 50%; padding: 2px;">22</span> </div> <div style="display: flex; flex-wrap: wrap; gap: 5px;"> <span style="border: 1px solid red; border-radius: 50%; padding: 2px;">23</span> <span style="border: 1px solid red; border-radius: 50%; padding: 2px;">24</span> <span style="border: 1px solid red; border-radius: 50%; padding: 2px;">26</span> <span style="border: 1px solid red; border-radius: 50%; padding: 2px;">28</span> <span style="border: 1px solid red; border-radius: 50%; padding: 2px;">31</span> </div>	
交卷日期： 21/8 22/8 23/8 24/8 25/8 26/8 27/8 外審VR： - 17 16 摘要：				

VR： 11 完成    12 部分完成    13 完全拒絕    14 部分拒絕    15 語言障礙    16 未能聯絡    17 未能確定    19 打通單位(不用訪問)    21 第二居所(本澳居民)    22 第二居所(非本澳居民)    23 拆卸/建築中    24 營運商舖    26 未能定位    28 其他    31 空置

(AS) → (S2) → (C) → (AS)    ⊕ (按日)    ☒ C-1/2 File (按S2編號)

由第二日(14/8)起列印。

### N-1 外審夜訪工作登記表

表示此為長卷單位

外審： \* 0 1 2 9 1 \*

各個案當晚可能有多個VR，應根據當晚夜訪工作(由鄰居、管理處)獲得的資料，判斷**最有可能的VR**填於此欄。

列印日期： \* 1 8 / 0 8 \*

列印時間： 21:45      頁數： 1/1

編號	地址及大廈名稱	單位	VR	備註
*  * * 0 1 2 1 1 0 0 1 6 1 *	長壽大馬路238號 樂富花園第12座	5 <sup>0</sup> B 五樓B座	<div style="display: flex; justify-content: space-around; font-size: 0.8em;"> <span>(11)</span><span>(12)</span><span>(13)</span><span>(14)</span><span>(15)</span> </div> <div style="display: flex; justify-content: space-around; font-size: 0.8em;"> <span>(16)</span><span>(17)</span><span>(19)</span><span>(21)</span><span>(22)</span> </div> <div style="display: flex; justify-content: space-around; font-size: 0.8em;"> <span>(23)</span><span>(24)</span><span>(26)</span><span>(28)</span><span>(31)</span> </div>	<p>將實地外訪觀察或搜集到的訊息，在此欄作扼要描述。</p>
 * 0 1 2 1 2 0 4 1 1 1 *	黑沙環中街135號 保利達花園第6座	9 <sup>0</sup> AS	<div style="display: flex; justify-content: space-around; font-size: 0.8em;"> <span>(11)</span><span>(12)</span><span>(13)</span><span>(14)</span><span>(15)</span> </div> <div style="display: flex; justify-content: space-around; font-size: 0.8em;"> <span>(16)</span><span>(17)</span><span>(19)</span><span>(21)</span><span>(22)</span> </div> <div style="display: flex; justify-content: space-around; font-size: 0.8em;"> <span>(23)</span><span>(24)</span><span>(26)</span><span>(28)</span><span>(31)</span> </div>	
 * 0 1 2 1 3 0 0 5 7 1 *	馬交石斜坡(黑沙環斜路)(16B)號福海花園福海閣	5 <sup>0</sup> N 五樓N	<div style="display: flex; justify-content: space-around; font-size: 0.8em;"> <span>(11)</span><span>(12)</span><span>(13)</span><span>(14)</span><span>(15)</span> </div> <div style="display: flex; justify-content: space-around; font-size: 0.8em;"> <span>(16)</span><span>(17)</span><span>(19)</span><span>(21)</span><span>(22)</span> </div> <div style="display: flex; justify-content: space-around; font-size: 0.8em;"> <span>(23)</span><span>(24)</span><span>(26)</span><span>(28)</span><span>(31)</span> </div>	<p>若當晚沒有探訪此單位，VR欄不用填寫。</p>
 * 0 1 2 1 4 0 3 5 8 1 *	祐漢新村第六街38號牡丹樓	5 <sup>0</sup> N 五樓N	<div style="display: flex; justify-content: space-around; font-size: 0.8em;"> <span>(11)</span><span>(12)</span><span>(13)</span><span>(14)</span><span>(15)</span> </div> <div style="display: flex; justify-content: space-around; font-size: 0.8em;"> <span>(16)</span><span>(17)</span><span>(19)</span><span>(21)</span><span>(22)</span> </div> <div style="display: flex; justify-content: space-around; font-size: 0.8em;"> <span>(23)</span><span>(24)</span><span>(26)</span><span>(28)</span><span>(31)</span> </div>	
 * 0 1 2 3 2 0 0 2 8 1 *	長壽大馬路238號 樂富花園第12座	17B	<div style="display: flex; justify-content: space-around; font-size: 0.8em;"> <span>(11)</span><span>(12)</span><span>(13)</span><span>(14)</span><span>(15)</span> </div> <div style="display: flex; justify-content: space-around; font-size: 0.8em;"> <span>(16)</span><span>(17)</span><span>(19)</span><span>(21)</span><span>(22)</span> </div> <div style="display: flex; justify-content: space-around; font-size: 0.8em;"> <span>(23)</span><span>(24)</span><span>(26)</span><span>(28)</span><span>(31)</span> </div>	<p>(1) 此為分界線，線以上為當日<b>20:30</b>後普查員向系統登記/上載的個案，當晚應先探訪這些個案。</p>
 * 0 1 2 3 2 0 0 3 9 1 *	拱形馬路124號岐關花園第6座	4 <sup>0</sup> AP 四樓AP	<div style="display: flex; justify-content: space-around; font-size: 0.8em;"> <span>(11)</span><span>(12)</span><span>(13)</span><span>(14)</span><span>(15)</span> </div> <div style="display: flex; justify-content: space-around; font-size: 0.8em;"> <span>(16)</span><span>(17)</span><span>(19)</span><span>(21)</span><span>(22)</span> </div> <div style="display: flex; justify-content: space-around; font-size: 0.8em;"> <span>(23)</span><span>(24)</span><span>(26)</span><span>(28)</span><span>(31)</span> </div>	<p>(2) 線以下為當日<b>20:30</b>前普查員向系統登記/上載的個案，表示個案的最新情況未更新，暫不用跟進(若當晚夜訪個案不多，可向相關普查員了解個案之最新情況，再決定應否探訪)。</p>
 * 0 1 2 3 4 0 1 9 5 1 *	祐漢新村第一街81號康泰樓	3 <sup>0</sup> F350 四樓F350	<div style="display: flex; justify-content: space-around; font-size: 0.8em;"> <span>(11)</span><span>(12)</span><span>(13)</span><span>(14)</span><span>(15)</span> </div> <div style="display: flex; justify-content: space-around; font-size: 0.8em;"> <span>(16)</span><span>(17)</span><span>(19)</span><span>(21)</span><span>(22)</span> </div> <div style="display: flex; justify-content: space-around; font-size: 0.8em;"> <span>(23)</span><span>(24)</span><span>(26)</span><span>(28)</span><span>(31)</span> </div>	<p>(3) 兩者均按<b>編號</b>由小至大排列。</p>
 * 0 1 2 4 1 0 1 1 3 1 *	祐漢新村第六街38號牡丹樓	RC-C 地下C	<div style="display: flex; justify-content: space-around; font-size: 0.8em;"> <span>(11)</span><span>(12)</span><span>(13)</span><span>(14)</span><span>(15)</span> </div> <div style="display: flex; justify-content: space-around; font-size: 0.8em;"> <span>(16)</span><span>(17)</span><span>(19)</span><span>(21)</span><span>(22)</span> </div> <div style="display: flex; justify-content: space-around; font-size: 0.8em;"> <span>(23)</span><span>(24)</span><span>(26)</span><span>(28)</span><span>(31)</span> </div>	

VR : (11) (12) (13) (14) (15) (16) (17) (19) (21) (22) (23) (24) (26) (28) (31)

完成
部分完成
完全拒絕
部分拒絕
語言障礙
未能聯絡
未能確定
打通單位(不用訪問)
第二居所(本澳居民)
第二居所(非本澳居民)
拆卸/建築中
營運商舖
未能定位
其他
空置

(AS) → (S2) → (C) → (AS)      ⊕ (按日)      ☒ N-1 File (按S2編號)

(1) 於8月18、19、25、26日21:45列印。

(2) 外審於翌日12:00回到分站向系統登記N-1，將問卷(若有)交AS，若有與住戶有關之注意事項應填寫G-4通知原普查員。



### S-1 副監督屬下困難個案表

P-1 “備註”欄  
上的內容。

S2 : 011

列印日期 : 22/08

職位	編號	地址及大廈名稱	單位	摘要
0112	01121 0094 1	長壽大馬路238號樂富花園第12座	5°BB 五樓BB座	
		交卷日期 : 13/8 14/8 15/8 16/8 17/8 18/8 19/8 20/8 21/8 22/8 23/8 24/8 25/8 26/8 27/8		
		VR : - - - - - 17 16 13 13 -		有人聲不開門
<p>指該職位編號外勤人員的交卷日期及VR。</p>			<p>有陰影標示的VR 代表系統最終VR</p>	
01191	01131 0274 1	長壽大馬路238號樂富花園第12座		
		交卷日期 : 13/8 14/8 15/8 16/8 17/8 18/8 19/8 20/8 21/8 22/8 23/8 24/8 25/8 26/8 27/8		
		VR : - - - - - - - 15 - -		住戶講福建話
01111	01111 0467 1	拱形馬路124號歧關花園第6座	4°AP 四樓AP	
		交卷日期 : 13/8 14/8 15/8 16/8 17/8 18/8 19/8 20/8 21/8 22/8 23/8 24/8 25/8 26/8 27/8		
		VR : - 17 16 16 16 13 16 - - 16		
01115	01115 0522 2	馬交石斜坡(黑沙環斜路)9號新益花園第2座	10°D 十樓D	
		交卷日期 : 13/8 14/8 15/8 16/8 17/8 18/8 19/8 20/8 21/8 22/8 23/8 24/8 25/8 26/8 27/8		
		VR : - - 16 - 16 16 - 15 - -		住戶講越南話
01115	01115 0547 1	馬交石斜坡(黑沙環斜路)(16B)號福海花園福海閣	5°N 五樓N	
		交卷日期 : 13/8 14/8 15/8 16/8 17/8 18/8 19/8 20/8 21/8 22/8 23/8 24/8 25/8 26/8 27/8		
		VR : - 16 16 13 - - 13 - - -		
01124	01124 0708 1	祐漢新村第一街81號康泰樓	3°F350 四樓F350	
		交卷日期 : 13/8 14/8 15/8 16/8 17/8 18/8 19/8 20/8 21/8 22/8 23/8 24/8 25/8 26/8 27/8		
		VR : - - - - - 26 - - - -		
01151	01151 0026 1	黑沙環中街135號保利達花園第6座	9°AS	
		交卷日期 : 13/8 14/8 15/8 16/8 17/8 18/8 19/8 20/8 21/8 22/8 23/8 24/8 25/8 26/8 27/8		
		VR : - - - - - - - - - 28		

(AS) ... (S2) ... (AS) [Icon] S-1/2/3/4 File

由第二日 (14/8) 起列印。

### S-2 副監督屬下部分完成/部分拒絕個案表

S2 : 011

列印日期 : 22/08

P-1 “備註” 欄上的內容。

此欄有“▶”且S2已在“簽名確認結案”欄簽名的個案，是AS輸入分站系統結案的指引。

職位	編號	地址及大廈名稱	單位	摘要	簽名確認 結案	輸入 系統
	0112	01122 0094 1 長壽大馬路238號樂富花園第12座	5°BB 五樓BB座			▶
		交卷日期: 13/8 14/8 15/8 16/8 17/8 18/8 19/8 20/8 21/8 22/8 23/8 24/8 25/8 26/8 27/8				
		VR: - - - - - 17 16 14 14 -				
備註:		指該職位編號外勤人員的交卷日期及VR。		S2了解情況後，如確認個案不能再跟進： (1) 若為長卷，S2在此處簽名確認後交AS；AS按S2的指示將個案之編號輸入分站系統以作結案。 (2) 若為短卷，除在此簽名外，S2要塗滿對應問卷首頁右下角的(S2)及簽名，交回普查員向分站系統登記。 若為組長交回的個案，不論長/短卷，均按(1)之方法處理。		
	01191	01131 0274 1 長壽大馬路238號樂富花園第12座	17°B			
		交卷日期: 13/8 14/8 15/8 16/8 17/8 18/8 19/8 20/8 21/8 22/8 23/8 24/8 25/8 26/8 27/8				
		VR: - - - - - - - 12 - -				
備註:		供S2記錄訊息。				
	01111	01111 0467 1 拱形馬路124號歧關花園第6座	4°AP 四樓AP			
		交卷日期: 13/8 14/8 15/8 16/8 17/8 18/8 19/8 20/8 21/8 22/8 23/8 24/8 25/8 26/8 27/8				
		VR: - 17 16 16 16 13 12 - - 12				
備註:						
	01115	01115 0522 2 馬交石斜坡(黑沙環斜路)9號新益花園第2座	10°D 十樓D			
		交卷日期: 13/8 14/8 15/8 16/8 17/8 18/8 19/8 20/8 21/8 22/8 23/8 24/8 25/8 26/8 27/8		住戶已離澳，調查期內不會返澳		
		VR: - - 16 - 16 16 - 12 - -				
備註:						
	01115	01115 0547 1 馬交石斜坡(黑沙環斜路)(16B)號福海花園福海閣	5°N 五樓N			
		交卷日期: 13/8 14/8 15/8 16/8 17/8 18/8 19/8 20/8 21/8 22/8 23/8 24/8 25/8 26/8 27/8		住戶堅拒提供工作收入		
		VR: - 16 16 14 - - 14 - - -				
備註:						
	01151	01151 0026 1 黑沙環中街135號保利達花園第6座	9°AS			▶
		交卷日期: 13/8 14/8 15/8 16/8 17/8 18/8 19/8 20/8 21/8 22/8 23/8 24/8 25/8 26/8 27/8				
		VR: - - - - - - - - - 14				
備註:						

(AS) ...▶ (S2) ...▶ (AS) [Icon] S-1/2/3/4 File

由第二日 (14/8) 起列印。









\* S 0 0 3 \*

### S-3 副監督審核個案登記表

列印日期:  \* 2 5 / 0 8 \*

S2:  \* 0 2 1 \*

1/1

編號	地址及大廈名稱	單位	摘要	S2 決定結果	備註
 * 0 2 1 1 2 0 1 2 6 1 * 登記日期: 21/8 22/8 23/8 24/8 25/8 26/8 27/8 02112 普查員VR: 17 17 31 02191 外審覆核VR: - - - 17 21	馬交石斜坡(黑沙環斜路)9號新益花園第2座	12 <sup>U</sup> 十二樓U	VR不一致	<span style="border: 1px solid red; border-radius: 50%; padding: 2px;">E</span> <span style="border: 1px solid red; border-radius: 50%; padding: 2px;">C</span>	外審覆核普查員“系統最終VR”=21-24、31的個案，結果不一致時，會以此訊息表示。 (1) 由普查員首次登記VR起顯示所有的VR (2) 有陰影標示的VR代表對應外勤人員的系統最終VR。
 * 0 2 1 2 3 0 3 5 6 1 * 登記日期: 18/8 19/8 20/8 21/8 22/8 23/8 24/8 25/8 26/8 27/8 02123 普查員VR: 17 17 31 02192 外審覆核VR: - - - 17 21	馬交石斜坡(黑沙環斜路)(16B)號福海花園福海閣	3 <sup>B</sup> 三樓B	VR不一致，CATI完成	<span style="border: 1px solid red; border-radius: 50%; padding: 2px;">E</span> <span style="border: 1px solid red; border-radius: 50%; padding: 2px;">C</span>	外審覆核CATI在線完成VR=21-24、31的個案，結果不一致時，會以此訊息表示。
 * 0 2 1 3 4 0 1 0 6 1 * 登記日期: 21/8 22/8 23/8 24/8 25/8 26/8 27/8 02134 普查員VR: 17 17 02193 外審覆核VR: - - - 17 21	拱形馬路124號歧關花園第6座	5 <sup>H</sup> 五樓H	網上填報無人居住	<span style="border: 1px solid red; border-radius: 50%; padding: 2px;">E</span> <span style="border: 1px solid red; border-radius: 50%; padding: 2px;">C</span>	例如： S2分析此個案所有資訊後，決定外審結果正確，此欄應填C 外審覆核住戶網上填報無人居住的個案，結果不一致時，會以此訊息表示。
 * 0 2 1 1 2 0 1 2 6 1 * 伙數 住戶成員數目 02112 普查員最後交卷日期: 18/8 2 2,1 0211 組長完成覆核日期: 23/8 1 5	馬交石斜坡(黑沙環斜路)9號新益花園第3座	10 <sup>B</sup> 十樓B	伙數不一致	<span style="border: 1px solid red; border-radius: 50%; padding: 2px;">E</span> <span style="border: 1px solid red; border-radius: 50%; padding: 2px;">L</span>	此為分界線，線以上為外審覆核個案，線以下為組長覆核個案，兩者均按編號由小至大排列。 組長覆核多伙單位，與普查員的伙數不一致時，會以此訊息表示。
 * 0 2 1 1 3 0 1 2 6 1 * 02113 普查員最後交卷日期: 18/8 0211 組長完成覆核日期: 23/8	馬交石斜坡(黑沙環斜路)(16B)號福海花園福海閣	2 <sup>C</sup> 二樓C	普查員報折細	<span style="border: 1px solid red; border-radius: 50%; padding: 2px;">E</span> <span style="border: 1px solid red; border-radius: 50%; padding: 2px;">L</span>	
 * 0 2 1 2 4 0 0 2 6 1 * 02124 普查員最後交卷日期: 20/8 0212 組長完成覆核日期: 24/8	拱形馬路124號歧關花園第3座	8 <sup>K</sup> 八樓K	普查員報新增	<span style="border: 1px solid red; border-radius: 50%; padding: 2px;">E</span> <span style="border: 1px solid red; border-radius: 50%; padding: 2px;">L</span>	組長覆核結果與普查員的不一致時所顯示的訊息。
 * 0 2 1 3 4 0 1 2 6 1 * 02114 普查員最後交卷日期: 20/8 0213 組長完成覆核日期: 24/8	拱形馬路124號歧關花園第1座	5 <sup>K</sup> 五樓K	普查員報打通	<span style="border: 1px solid red; border-radius: 50%; padding: 2px;">E</span> <span style="border: 1px solid red; border-radius: 50%; padding: 2px;">L</span>	



(A5)...▶(S2)...▶(A5)    ⊕ (按日)    ☒ S-1/2/3/4 File (按S2編號)

由第三日(15/8)起列印。

### S-4 副監督參考資料表

S2 : 021

列印日期：20/08

頁數：1/1

職位 編號	個案編號	地址及大廈名稱	單位	統計局資料備註
	0485 1	澳門拱形馬路124號歧關大廈第6座	4 <sup>o</sup> Q 四樓Q	
		交卷日期：	13/8 14/8 15/8 16/8 17/8 18/8 19/8 20/8 21/8 22/8 23/8 24/8 25/8 26/8 27/8	
02111	普查員VR：	- - - - -	31 -	
02191	外審覆核VR：	- - - - -	- 31	根據統計局資料，顯示有關訊息。 → 該單位有一定的用電量
-----				
	0521 1	澳門馬交石斜坡(黑沙環斜路)9號新益花園第2座	12 <sup>o</sup> F 十二樓F	
		交卷日期：	13/8 14/8 15/8 16/8 17/8 18/8 19/8 20/8 21/8 22/8 23/8 24/8 25/8 26/8 27/8	
02133	普查員VR：	- - - - -	- 24 -	
02193	外審覆核VR：	- - - - -	- - 24	當統計局資料顯示該單位為混合單位時，會以此訊息顯示。 → 該單位為商住兩用單位
-----				
	0713 1	澳門祐漢新村第六街38號牡丹樓	RC-C 地下C	
		交卷日期：	13/8 14/8 15/8 16/8 17/8 18/8 19/8 20/8 21/8 22/8 23/8 24/8 25/8 26/8 27/8	
02142	普查員VR：	- - - - -	31 - -	
02194	外審覆核VR：	- - - - -	- - - 31	該單位有一定的用電量
-----				

由第四日(16/8)起列印。



S2: \* 0 1 2 \*

S-5 副監督QC個案清單

各個案當日可能有多個VR，應根據你(由鄰居、管理處)獲得的資料，判斷最有可能的VR填於此欄。

列印日期: \* 1 8 / 0 8 \*

頁數: 1/3

編號	地址及大廈名稱	單位	普查員有否核對地址	當日探訪的VR	確認不能再跟進	摘要
 0 1 2 1 1 0 0 1 6 1 交卷日期: 17/8 18/8 19/8 S2的VR: 12	長壽大馬路238號樂富花園 第12座	5°B 五樓B	Y	11 12 13 14	Y	個案在S2是日外訪前之最新狀況。
<p>(1) 以短卷進行訪問前，須先向住戶發問：“我個同事有冇同你核對地址？”，若住戶答“有”，此欄填塗(Y)，若答“沒有”，此欄填塗(N)。</p> <p>(2) 若向系統登記VR=11、12、14，必須填塗此欄，否則系統會列印 Checklist，並顯示“VR=11、12、14，必須填核對地址欄”，退回S2跟進。</p> <p>(3) 反之，若有填塗此欄，但向系統登記VR≠11、12、14，系統會列印 Checklist，並顯示“已填核對地址欄，VR必須為11、12、14”，退回S2跟進。</p>						
 0 1 2 1 2 0 0 6 3 1 交卷日期: 17/8 18/8 19/8 20/8 21/8 22/8 23/8 24/8 25/8 26/8 27/8 S2的VR: 16			N	22 23 24 26 28 31		
 0 1 2 1 3 0 0 9 5 1 交卷日期: 17/8 18/8 19/8 20/8 21/8 22/8 23/8 24/8 25/8 26/8 27/8 S2的VR: 16	慕拉士大馬路114號利豐閣	4°B 四樓B	Y	11 12 13 14 15 16 17 19 21	Y	
<p>(1) 若S2確認這些VR的個案不能再跟進，填塗(Y)以作結案。</p> <p>(2) 若交回VR=12、13、14的問卷，必須填塗此欄，否則系統會列印 Checklist，並顯示“沒有填確認不能再跟進欄，不能交卷”，退回S2跟進。</p> <p>(3) 若有填此欄，但沒有交回VR=12、13、14的問卷，系統會列印 Checklist，並顯示“已填確認不能再跟進欄，必須交回VR=12、13、14的問卷”，退回S2跟進。</p>						
 0 1 2 1 4 0 0 6 4 1 交卷日期: 17/8 18/8 19/8 20/8 21/8 22/8 23/8 24/8 25/8 26/8 27/8 S2的VR: -	拱形馬路124號岐關花園 第6座	4°N 四樓N	Y			
<p>(1) 若S2確認這些VR的個案不能再跟進，填塗(Y)以作結案。</p> <p>(2) 若交回VR=12、13、14的問卷，必須填塗此欄，否則系統會列印 Checklist，並顯示“沒有填確認不能再跟進欄，不能交卷”，退回S2跟進。</p> <p>(3) 若有填此欄，但沒有交回VR=12、13、14的問卷，系統會列印 Checklist，並顯示“已填確認不能再跟進欄，必須交回VR=12、13、14的問卷”，退回S2跟進。</p>						
 0 1 2 1 5 0 1 0 9 1 交卷日期: 17/8 18/8 19/8 20/8 21/8 22/8 23/8 24/8 25/8 26/8 27/8 S2的VR: 11	拱形馬路124號岐關花園 第6座	4°O 四樓O	Y	11 12 13 14 15 16 17 19 21	Y	由系統邏輯性檢核退卷，再跟進
<p>此個案曾交卷，但問卷內容不能通過系統邏輯性檢核，故退回S2再跟進。</p>						
 0 1 2 2 1 0 1 8 9 1 交卷日期: 17/8 18/8 19/8 20/8 21/8 22/8 23/8 24/8 25/8 26/8 27/8 S2的VR: 16	馬交石斜坡(黑沙環斜路) (16B)號福海花園福海閣	3°A 三樓A	Y	11 12 13 14 15 16 17 19 21	Y	
<p>正進行系統邏輯性檢核中</p> <p>問卷內容正接受系統邏輯性檢核。</p>						
 0 1 2 2 2 0 1 8 9 1 交卷日期: 17/8 18/8 19/8 20/8 21/8 22/8 23/8 24/8 25/8 26/8 27/8 S2的VR: 11	馬交石斜坡(黑沙環斜路) (16B)號福海花園福海閣	3°B 三樓B	Y	11 12 13 14 15 16 17 19 21	Y	
<p>問卷內容正接受系統邏輯性檢核。</p>						
 0 1 2 2 3 0 2 0 7 1 交卷日期: 17/8 18/8 19/8 20/8 21/8 22/8 23/8 24/8 25/8 26/8 27/8 S2的VR: -	慕拉士大馬路114號利豐閣	9°K 九樓K	Y	11 12 13 14 15 16 17 19 21	Y	
<p>問卷內容正接受系統邏輯性檢核。</p>						

VR: 11 12 13 14 15 16 17 19 21 22 23 24 26 28 31  
 完成 部分完成 完全拒絕 部分拒絕 語言障礙 未能聯絡 未能確定 打通單位(不用訪問) 第二居所(本澳居民) 第二居所(非本澳居民) 拆卸/建築中 營運商舖 未能定位 其他 空置

(AS) ... (S2) ... (AS) [X] S-5/6 File

由第五日(17/8)起列印。

### S-6 質量抽查報告表

編號：02341 0562 1

S1: 02

地址：馬交石斜坡(黑沙環斜路)9號新益花園第2座十三樓H

列印日期：18/08

普查員有否向住戶核對地址：

欄位為灰色：  
表示普查員沒有向住戶核對地址。

普查員問卷內容與S2 QC結果對照：

#### 單位資料

	普查員	QC		普查員	QC
訪問結果(VR)	11 完成	11 完成	Q3 住戶成員數目	2	2
Q1 單位是否有人住	1 有	1 有	Q4 其他人士數目	0	0
(無人住之註明)			Q5 單位的佔用形式	1	1
Q2 住戶數目	1	1	Q6 每月樓宇供款/租金	4	4
			金額(澳門元)	4000	4000

#### 個人資料

	普查員	QC	普查員	QC
Q7 所有人士姓名/簡稱	Column 1	Column 1	Column 2	Column 2
Q8 與戶主之關係	1 戶主	1 戶主	1 戶主	1 戶主
Q9 性別	1 男	1 男	1 男	1 男
Q10 出生年月	年 1950	1950	1950	1950
	月 2	2	2	2
Q11 參考時刻所在地	20 現址/工作地方 (本澳)/本澳公眾場所	20 現址/工作地方 (本澳)/本澳公眾場所	20 現址/工作地方 (本澳)/本澳公眾場所	20 現址/工作地方 (本澳)/本澳公眾場所
Q12 過去六個月居澳時間	2 多於三個月	2 多於三個月	2 多於三個月	4 一至三個月
Q13 未來六個月居澳時間	2 多於三個月	2 多於三個月	2 多於三個月	2 多於三個月
Q14 出生地	25 中國大陸	25 中國大陸	25 中國大陸	25 中國大陸
Q15 健康狀況	2 沒有困難	2 沒有困難	2 沒有困難	2 沒有困難
持續六個月或以上				
使用輔助器具				

欄位為灰色：  
表示兩人收集的資料不一致。

(AS) ...▶ (S1) ...▶ (AS)  S-5/6 File

由第六日(18/8)起列印。

交回分站系統記錄清單<普查員用>						
普查員：02112		Checklist			日期：24/08 20:45:54	
						頁數：1/1
QID	個案編號	Qs_No	<span style="border: 1px solid black;">E-1</span> 登記之VR	摘要		
<b>交回登記個案 (連同問卷)</b>						
30001 01225	0112 1	1	13	VR=13、15~17、26、28不能交卷		
30001 02266	0214 1	1	11			
30001 02485	0284 1	1	12	VR=12、14要經副監督核准才能交卷		
30001 02724	0322 1	1	11			
30001 03435	0322 2	1	11	<span style="border: 1px solid black;">E-1</span> 與 <span style="border: 1px solid black;">P-2</span> 的VR必須一致		
30001 03824	0383 1	1	21	<span style="border: 1px solid black;">E-1</span> 與問卷的VR必須一致		
30001 04842	0404 1	1	31			
					<b>小計： 7</b>	
<b>交回登記個案 (沒有問卷)</b>						
	0313 1		11	VR=11、19、21~24、31必須交卷		
	0376 1		12			
	0376 2		16			
					<b>小計： 3</b>	
					<b>個案總數： 10</b>	
(AS)→(E) <input checked="" type="checkbox"/> Checklist 收集箱						

- (1) 短卷普查員向系統登記後，系統即時按預設條件核對，若有錯誤，AS會列印 Checklist。  
(若無錯誤，系統會顯示“完成登記”，由AS通知普查員。)
- (2) AS將 Checklist 連同 E-1、P-2 (如有)、問卷 (如有) 退回普查員核對、改正。
- (3) 若無錯誤，系統會顯示“完成登記”，由AS通知普查員。

### 交回分站系統記錄清單<外審用>

外審：02192

## Checklist

日期：21/08 21:45:54

頁數：1/1

編號	登記表上之VR	摘要
<b>交回登記個案</b>		
02121 0112 1	17	
02122 0214 1	11	
02122 0284 1		每個個案只能填一個VR
02123 0322 1	21	
02124 0322 1	31	外審要重新整理 C-2 內的此個案
02125 0383 1	17	
02125 0404 1	22	

個案總數： 7

(AS)→(C) ☒ Checklist 收集箱

- 外審向系統登記後，系統會即時核對 C-2 或 N-1 上的每個個案會否登記多於一個 VR，若有，AS 會列印 Checklist。  
(若無錯誤，系統會顯示“完成登記”，由 AS 通知外審。)
- AS 將 Checklist 連同 C-2 或 N-1 退回外審核對、改正。



交回分站系統記錄清單<副監督用>					
S2: 023	Checklist				日期: 19/08 19:45:54
					頁數: 1/1
QID	編號	Qs_No	S-5登記之VR	摘要	
<b>交回登記個案 (連同問卷)</b>					
3000101226	02311 0112 1	1	16	VR=15~17、26、28不能交卷	
3000102245	02313 0214 1	1	11		
3000102415	02314 0284 1	1	12	沒有填確定不能再跟進欄，不能交卷	
3000102742	02322 0322 1	1	11		
3000103445	02323 0322 1	1	11	VR=11、12、14，必須填核對地址欄	
3000103815	02324 0383 1	1	21		
3000104867	02325 0404 1	1	31	S-5 與問卷的VR必須一致	
					<b>小計: 7</b>
<b>交回登記個案 (沒有問卷)</b>					
	02332 0313 1		11	VR=11、19、21~24、31必須交卷	
	02333 0376 1		16	已填核對地址欄，VR必須為11、12、14	
	02334 0376 2		16	已填確定不能再跟進欄，必須交回VR=12、13、14的問卷	
					<b>小計: 3</b>
					<b>個案總數: 10</b>
(AS)···▶(S2) <input checked="" type="checkbox"/> Checklist 收集箱					

- (1) S2 向系統登記後，系統即時按預設條件核對，若有錯誤，AS 會列印 Checklist。  
(若無錯誤，系統會顯示“完成登記”，由AS通知S2。)
- (2) AS 將 Checklist 連同 S-5、問卷 (如有) 退回 S2 核對、改正。

### 改錯清單 Error Slip

問卷掃瞄日期：24/08

個案編號：0568 1

QID：10000031

普查員：02112

地址：馬交石斜坡(黑沙環斜路)9號新益花園第2座十二樓P

Qs\_No：1

Batch No：010107

系統最終VR：11

頁數：1/1

被訪者	提示	原卷答案
H	漏填“居住單位佔用形式” <Z5>	
	Q5	居住單位佔用形式： _____
2	漏填“與戶主之關係” <Z8>	
	Q8	與戶主之關係： _____
	出生年份及月份必須有答案	
	Q10a	出生年份： _____
	Q10b	出生月份： _____
3	戶主或配偶與子女的年齡相差不足16歲，請核實<8.17w>	
	Q8	與戶主之關係： <u>  5  </u>
	Q10a	出生年份： <u> 1965 </u>
	Q10b	出生月份： <u>  06  </u>

(AS) ... (L) ... (E)  Error Slip 收集箱

- (1) **改錯清單**在每次交卷後列印，表上列出經系統邏輯性檢核發現的錯誤。
- (2) **改錯清單**由AS連同問卷於當日(可能是翌日)交給組長，由組長退回相關普查員跟進。
- (3) 每張有錯誤答案而要跟進的問卷，均有對應的**改錯清單**；若住戶填寫多於一張問卷，而其中一張問卷有錯誤時，此住戶的所有問卷都會有與其對應的**改錯清單**列印出(那些沒有錯誤的**改錯清單**上會顯示“屬一伙多張問卷個案，此張問卷沒有錯誤，只是連同另一張問卷退回”的字樣)。

**退回問卷清單  
Error Count**

普查員：02113

列印日期：24/08  
Batch No：010107

序號	QID	個案編號	Qs_No	系統最終VR
1	3100002111	0735 1	1	11
2	3100003602	0735 1	2	11
3	3100004733	0735 2	1	12
4	3100005047	0761 1	1	21
5	3100005152	0789 1	1	31
6	3100006264	0861 1	1	12
7	3100006371	0882 1	1	14

(AS)    ⊕ (按人)    ☒ Error Count File (按S2編號)

- (1) **退回問卷清單**在每次交卷後列印。
- (2) AS按**退回問卷清單**找出相應的問卷後將此表存檔，而問卷連同**改錯清單**交給相關組長，由組長退回有關個案的普查員。

### 歸檔記錄表 OK Slip

普查員：02113

問卷掃描日期：24/08

Batch No：010107

序號	QID	個案編號	Qs_No	系統最終VR	抽出問卷經手人 / 日期
1	310000011	0561 1	1	11	<div style="border: 1px dashed blue; padding: 5px;"> <p style="text-align: center;">↑</p> <p>若普查員要取回問卷作修正，負責抽取問卷的AS需於此欄填寫自己的職位編號及抽出問卷的日期。</p> </div>
2	310000022	0561 1	2	11	
3	310000094	0685 1	1	11	
4	310000064	0698 1	1	11	
5	310000052	0712 1	1	11	
6	310000033	0712 2	1	12	
7	310000047	0752 1	1	12	
8	310000071	0805 1	1	21	
9	310000112	0855 1	1	31	
10	310000085	1058 1	1	31	

(AS)  連問卷存檔

- (1) **歸檔記錄表**在每次交卷後列印。
- (2) AS要將有關問卷按表上的次序排好連同**歸檔記錄表**存檔。

### 錯誤撮要表 Error Summary

普查員：02112

交卷日期：23/08

出錯類別 ← 按出錯次數由多至少排列。

出錯次數

漏填：

Q8	與戶主之關係	6
Q12	過去六個月在澳時間	5
Q9	性別	2

多填：

53.3	居住類型	1
------	------	---

超出有效值：

Q10c	出生月份	2
------	------	---

編碼錯誤：

Q10	出生年份	5
Q11	參考時刻所在地	2

邏輯錯誤：

Q8與Q9	“與戶主之關係”與“性別”	2
-------	---------------	---

系統懷疑個案退回核實：

Q10與Q8	“年齡”與“與戶主之關係”	1
--------	---------------	---

(A5) ... (S2) ... (L) ... (A5)    ⊕ (按人)    ☒ Error Summary File (按L編號)

由第二日 (14/8) 起列印。

### R-1 組長屬下普查員進度表

組長：0111

列印日期：25/08

截至：24/08 08:25

項目	總數	普查員				
		01111	01112	01113	01114	01115

**<單位>**

負責單位總數						
曾探訪： 整個單位完結						
未完結						
從未探訪						

曾探訪比率 (%)						
從未探訪比率 (%)						

**<住戶>**

負責住戶總數						
曾探訪： 個案完結 (數目)						
(佔總住戶數%)						
已交卷，未通過系統檢核						
仍未交卷						
從未探訪						

住戶總人數						
-------	--	--	--	--	--	--

項目	總數	普查員				
		01111	01112	01113	01114	01115
曾探訪住戶總數						
系 統 最 終 VR	11 完成 (數目)					
	(佔總住戶數%)					
	12 部分完成 (已交卷)					
	(未交卷)					
	13 完全拒絕					
	14 部分拒絕 (已交卷)					
	(未交卷)					
	15 語言障礙					
	16 未能聯絡					
	17 未能確定					
	19 打通單位 (不用訪問)					
	21 第二居所 (本澳居民)					
	22 第二居所 (非本澳居民)					
	23 拆卸/建築中					
	24 營運商舖					
26 未能定位						
28 其他						
31 空置單位						
網上填報無人居住		..				

### R-2 副監督屬下組長進度表

S2 : 011

列印日期 : 25/08

截至 : 24/08 08:25

項目	總數	組長				
		0111	0112	0113	0114	0115

**<單位>**

負責單位總數						
曾探訪： 整個單位完結						
未完結						
從未探訪						

曾探訪比率 (%)						
從未探訪比率 (%)						

**<住戶>**

負責住戶總數						
曾探訪： 個案完結 (數目)						
(佔總住戶數%)						
已交卷，未通過系統檢核						
仍未交卷						
從未探訪						

住戶總人數						
-------	--	--	--	--	--	--

項目	總數	組長				
		0111	0112	0113	0114	0115
曾探訪住戶總數						
系統最終VR	11 完成 (數目)					
	(佔總住戶數%)					
	12 部分完成 (已交卷)					
	(未交卷)					
	13 完全拒絕					
	14 部分拒絕 (已交卷)					
	(未交卷)					
	15 語言障礙					
	16 未能聯絡					
	17 未能確定					
	19 打通單位 (不用訪問)					
	21 第二居所 (本澳居民)					
	22 第二居所 (非本澳居民)					
	23 拆卸/建築中					
	24 營運商舖					
	26 未能定位					
28 其他						
31 空置單位						
網上填報無人居住		..				

### R-3 分站各副監督進度表

SI : 01

列印日期 : 25/08

截至 : 24/08 08:25

項目	總數	S2				
		011	012	013	014	015

**<單位>**

負責單位總數						
曾探訪： 整個單位完結						
未完結						
從未探訪						

曾探訪比率 (%)						
從未探訪比率 (%)						

**<住戶>**

負責住戶總數						
曾探訪： 個案完結 (數目)						
(佔總住戶數%)						
已交卷，未通過系統檢核						
仍未交卷						
從未探訪						

住戶總人數						
-------	--	--	--	--	--	--

項目	總數	S2				
		011	012	013	014	015
曾探訪住戶總數						
系 統 最 終 VR	11 完成 (數目)					
	(佔總住戶數%)					
	12 部分完成 (已交卷)					
	(未交卷)					
	13 完全拒絕					
	14 部分拒絕 (已交卷)					
	(未交卷)					
	15 語言障礙					
	16 未能聯絡					
	17 未能確定					
	19 打通單位 (不用訪問)					
	21 第二居所 (本澳居民)					
	22 第二居所 (非本澳居民)					
	23 拆卸/建築中					
24 營運商舖						
26 未能定位						
28 其他						
31 空置單位						
網上填報無人居住		..				



### R-4 各分站進度表

組長：0111

列印日期：25/08

截至：24/08 08:25

項目	總數	分站				
		01	02	03	04	05

#### <單位>

負責單位總數						
曾探訪： 整個單位完結						
未完結						
從未探訪						

曾探訪比率 (%)						
從未探訪比率 (%)						

#### <住戶>

負責住戶總數						
曾探訪： 個案完結 (數目)						
(佔總住戶數%)						
已交卷，未通過系統檢核						
仍未交卷						
從未探訪						

住戶總人數						
-------	--	--	--	--	--	--

項目	總數	分站				
		01	02	03	04	05

曾探訪住戶總數						
系 統 最 終 VR	11 完成 (數目)					
	(佔總住戶數%)					
	12 部分完成 (已交卷)					
	(未交卷)					
	13 完全拒絕					
	14 部分拒絕 (已交卷)					
	(未交卷)					
	15 語言障礙					
	16 未能聯絡					
	17 未能確定					
	19 打通單位 (不用訪問)					
21 第二居所 (本澳居民)						
22 第二居所 (非本澳居民)						
23 拆卸/建築中						
24 營運商舖						
26 未能定位						
28 其他						
31 空置單位						
網上填報無人居住		..				

### R-5 組長覆核個案進度表

S2 : 011

列印日期 : 25/08

截至 : 24/08 08:25

覆核類別	總數	組長				
		0111	0112	0113	0114	0115
覆核總數	獲分派個案數目					
	曾探訪： 完成					
	未完成					
	從未探訪 (數目)					
	(比率%)					

多伙	獲分派個案數目					
	曾探訪： 完成					
	未完成					
	從未探訪 (數目)					
	(比率%)					

拆細	獲分派個案數目					
	曾探訪： 完成					
	未完成					
	從未探訪 (數目)					
	(比率%)					

打通	獲分派個案數目					
	曾探訪： 完成					
	未完成					
	從未探訪 (數目)					
	(比率%)					

新增	獲分派個案數目					
	曾探訪： 完成					
	未完成					
	從未探訪 (數目)					
	(比率%)					

網上 / CATI	獲分派個案數目					
	曾探訪： 完成					
	其中：有交回問卷(%)					
	無需交卷 (%)					
	未完成					
	從未探訪 (數目)					
	(比率%)					

### R-6 外審覆核個案進度表

S2 : 011

列印日期 : 25/08

截至 : 24/08 08:25

項目	總數	外審				
		01191	01192	01193	01194	01195
獲分派個案數目						
曾探訪： 個案完結 (數目)						
(佔個案總數%)						
其中： VR=11~15、19 (%)						
VR=21~24、31 (%)						
未完結						
從未探訪						

曾探訪比率 (%)						
從未探訪比率 (%)						

曾探訪住戶總數						
系統最終VR	11 完成					
	12 部分完成					
	13 完全拒絕					
	14 部分拒絕					
	15 語言障礙					
	16 未能聯絡					
	17 未能確定					
	19 打通單位 (不用訪問)					
	21 第二居所 (本澳居民)					
	22 第二居所 (非本澳居民)					
	23 拆卸/建築中					
	24 營運商舖					
	26 未能定位					
	28 其他					
31 空置單位						

### R-7 外審夜訪個案進度表

S2 : 011

列印日期 : 26/08

分派日期 : 25/08

項目	總數	外審				
		01191	01192	01193	01194	01195
獲分派個案數目						
曾探訪： 個案完結 (數目)						
(佔個案總數%)						
其中： VR=11~15、19 (%)						
VR=21~24、31 (%)						
未完結						
從未探訪						

曾探訪比率 (%)						
從未探訪比率 (%)						

曾探訪住戶總數						
系 統 最 終 VR	11 完成					
	12 部分完成					
	13 完全拒絕					
	14 部分拒絕					
	15 語言障礙					
	16 未能聯絡					
	17 未能確定					
	19 打通單位 (不用訪問)					
	21 第二居所 (本澳居民)					
	22 第二居所 (非本澳居民)					
	23 拆卸/建築中					
	24 營運商舖					
	26 未能定位					
	28 其他					
31 空置單位						

(A5) ...▶ (S2) ...▶ (A5)  R-5/6/7 File (按S2編號)

所有進度表： **R-1**、**R-2**、**R-3**、**R-4**、**R-5**、**R-6**、**R-7**由第二日(14/8)起列印。

### CATI 留言表<普查員用>

普查員：02234

列印時間：24/08 21:00

#### 待處理的預約

##### 非一般預約

個案編號	地址及大廈名稱	單位	預約時段	住戶留言	系統最終VR
0241 1	黑沙環第三街61號 新美安第一座	二樓D-C 02D-C	8月24日 21:01-21:30	24/8 18:52 陳小姐 6652 5146	16

##### 一般預約

個案編號	地址及大廈名稱	單位	預約時段	住戶留言	系統最終VR
0152 1	黑沙環第三街61號 新美安第四座	四樓D-C 04D-C	8月25日 15:31-16:00	24/8 12:45 Maria Sousa 6655 5899 住戶講英語	16
0256 1	祐漢花園第四街56號 (萬壽樓)	地下 RC	8月25日 16:31-17:00	24/8 20:06 王小姐 6688 6289	16

#### 參考資料

##### 住戶留言

個案編號	地址及大廈名稱	單位	住戶留言	系統最終VR
0132 1	黑沙環第三街61號 新美安第二座	三樓D-A 02D-A	23/8 22:27 此單位只供放雜物, 戶主現住台山平民大廈A座25樓255室, 有需要可電6663 9867找李小姐	16
0222 1	黑沙環第三街61號 新美安第二座	五樓D-E 04D-E	24/8 10:12 門鐘壞, 到訪前致電6612 3456找王小姐	16

##### 非一般預約 (預約時段已過)

個案編號	地址及大廈名稱	單位	預約時段	住戶留言	系統最終VR
0302 1	黑沙環第三街61號 新美安第一座	七樓D-B 06D-B	8月23日 21:01-21:30	23/8 19:30 李小姐 6678 9876	11

##### 一般預約 (預約時段已過)

個案編號	地址及大廈名稱	單位	預約時段	住戶留言	系統最終VR
0633 1	黑沙環第三街82號 新新花園	六樓D-A 06D-A	8月23日 21:01-21:30	23/8 12:02 張先生 2836 6266	11

##### 緊急預約 (ST支援/CATI在線完成) ←

個案編號	地址及大廈名稱	單位	預約時段	摘要	系統最終VR
0131 1	黑沙環第三街61號 新美安第一座	六樓C 05C	8月24日 12:01-12:30	24/8 10:41 ST支援	16
0281 1	黑沙環第三街61號 新美安第一座	二樓D 01D	8月24日 14:01-14:30	24/8 11:21 ST支援	16
0372 1	祐漢花園第四街52號 (萬壽樓)	地下 RC	8月24日 10:30	24/8 10:30 CATI在線完成	16

##### 住戶寄回問卷 ←

個案編號	地址及大廈名稱	單位	收到日期	摘要	系統最終VR
0343 1	黑沙環第五街55號 美麗樓第二座	二樓B 2B	8月23日	23/8 10:05 住戶寄回問卷	11

這類個案若沒有在 E-1 上顯示, 普查員暫不用跟進。

頁數：18/35

(AS) ...▶ (L) ...▶ (E) ☒ CATI留言表 紙File

普查員用 **CATI 留言表** 於每日 13:00 及 21:00 列印。

**參考資料**

- ◆ 若需要參閱早前的個案，普查員可要求 *AS* 列印指定日期的 **CATI 留言表** 上之 **參考資料**。

### CATI 留言表<組長用>

組長：0223

列印時間：24/08 21:00

#### 待處理的預約

**預約**

編號	地址及大廈名稱	單位	預約時段	住戶留言	系統最終VR
02231 0101 1	黑沙環第三街61號 新美安第一座	六樓D-A 06 <sup>D</sup> -A	8月24日 15:01-15:30	24/8 13:41 廖先生 6686 6620 住 戶要求準時到	11
02232 0241 1	黑沙環第三街61號 新美安第一座	二樓D-C 02 <sup>D</sup> -C	8月24日 21:01-21:30	24/8 18:52 陳小姐 6652 5146	11
02231 0152 1	黑沙環第三街61號 新美安第四座	四樓D-C 04 <sup>D</sup> -C	8月24日 15:31-16:00	24/8 12:45 Maria Sousa 6655 5899 住戶講英語	12
02232 0256 1	祐漢花園第四街56號 (萬壽樓)	地下 RC	8月25日 16:31-17:00	24/8 20:06 王小姐 6688 6289	11

#### 參考資料

**住戶留言**

編號	地址及大廈名稱	單位	住戶留言	系統最終VR
02232 0222 1	黑沙環第三街61號 新美安第二座	五樓D-E 04 <sup>D</sup> -E	24/8 10:12 門鐘壞，到訪前致電 6612 3456找王小姐	11

**預約 (預約時段已過)**

編號	地址及大廈名稱	單位	預約時段	住戶留言	系統最終VR
02233 0302 1	黑沙環第三街61號 新美安第一座	七樓D-B 06 <sup>D</sup> -B	8月23日 21:01-21:30	23/8 19:30 李小姐 6678 9876	11
02234 0633 1	黑沙環第三街82號 新新花園	六樓D-A 06 <sup>D</sup> -A	8月23日 21:01-21:30	23/8 21:02 張先生 2836 6266	11

頁數：18/35

(AS) ...▶ (L) ☒ CATI留言表 紙File

組長用 **CATI 留言表** 由第二日 (14/8) 起 13:00 及 21:00 列印。

### CATI 留言表<外審用>

外審：02293

列印時間：24/08 21:00

#### 待處理的預約

##### 預約

編號	地址及大廈名稱	單位	預約時段	住戶留言	系統最終VR
02231 0101 1	黑沙環第三街61號 新美安第一座	六樓D-A 06 <sup>D</sup> -A	8月24日 15:01-15:30	24/8 13:41 廖先生 6686 6620 住 戶要求準時到	21
02232 0241 1	黑沙環第三街61號 新美安第一座	二樓D-C 02 <sup>D</sup> -C	8月24日 21:01-21:30	24/8 18:52 陳小姐 6652 5146	22
02231 0152 1	黑沙環第三街61號 新美安第四座	四樓D-C 04 <sup>D</sup> -C	8月24日 15:31-16:00	24/8 12:45 Maria Sousa 6655 5899 住戶講英語	21
02232 0256 1	祐漢花園第四街56號 (萬壽樓)	地下 RC	8月25日 16:31-17:00	24/8 20:06 王小姐 6688 6289	21

#### 參考資料

##### 住戶留言

編號	地址及大廈名稱	單位	住戶留言	系統最終VR
02232 0222 1	黑沙環第三街61號 新美安第二座	五樓D-E 04 <sup>D</sup> -E	24/8 10:12 門鐘壞，到訪前致電 6612 3456找王小姐	31

##### 預約 (預約時段已過)

編號	地址及大廈名稱	單位	預約時段	住戶留言	系統最終VR
02233 0302 1	黑沙環第三街61號 新美安第一座	七樓D-B 06 <sup>D</sup> -B	8月23日 21:01-21:30	23/8 19:30 李小姐 6678 9876	31
02234 0633 1	黑沙環第三街82號 新新花園	六樓D-A 06 <sup>D</sup> -A	8月23日 21:01-21:30	23/8 21:02 張先生 2836 6266	22

頁數：18/35

(AS) ... (C)  CATI留言表 紙File

由第二日(14/8)起 13:00 及 21:00 列印。



### CATI 留言表<副監督用>

S2 : 022

列印時間 : 24/08 13:04

#### 待處理的預約

##### 非一般預約

編號	地址及大廈名稱	單位	預約時段	住戶留言	系統最終VR
02231 0101 1	黑沙環第三街61號 新美安第一座	六樓D-A 06*D-A	8月24日 15:01-15:30	24/8 13:41 廖先生 6686 6620 住戶要求準時到	11
02232 0241 1	黑沙環第三街61號 新美安第一座	二樓D-C 02*D-C	8月24日 21:01-21:30	24/8 18:52 陳小姐 6652 5146	11

##### 一般預約

編號	地址及大廈名稱	單位	預約時段	住戶留言	系統最終VR
02231 0152 1	黑沙環第三街61號 新美安第四座	四樓D-C 04*D-C	8月24日 15:31-16:00	24/8 12:45 Maria Sousa 6655 5899 住戶講英語	12
02232 0256 1	祐漢花園第四街56號 (萬壽樓)	地下 RC	8月25日 16:31-17:00	24/8 20:06 王小姐 6688 6289	

#### 參考資料

##### 住戶留言

編號	地址及大廈名稱	單位	住戶留言	系統最終VR
02232 0222 1	黑沙環第三街61號 新美安第二座	五樓D-E 04*D-E	24/8 10:12 門鐘壞，到訪前致電 6612 3456找王小姐	11

##### 非一般預約 (預約時段已過)

編號	地址及大廈名稱	單位	預約時段	住戶留言	系統最終VR
02233 0302 1	黑沙環第三街61號 新美安第一座	七樓D-B 06*D-B	8月23日 21:01-21:30	23/8 19:30 李小姐 6678 9876	11

##### 一般預約 (預約時段已過)

編號	地址及大廈名稱	單位	預約時段	住戶留言	系統最終VR
02234 0633 1	黑沙環第三街82號 新新花園	六樓D-A 06*D-A	8月23日 21:01-21:30	22/8 21:02 張先生 2836 6266	11

頁數 : 18/35

(A5) ...▶ (S2) ☒ CATI留言表 紙File

S2 用 **CATI 留言表** 由第五日 (17/8) 起 13:00 及 21:00 列印。

預約通知單 (是日要外訪)

S2 : 021

列印時間 : 20/08 08:25

職位 編號	手提電話	住戶來電時間	短訊內容	SMS 發送狀態
0211	6653 2123	19/08 下午 09:01:58	0211 : 02112 0146 1 , 約 8 月 20 日 12:31-13:00 , 王先生 6642 5125 , 上門前先致電王先生手提	已發出
		19/08 下午 10:35:21	0211 : 02113 0319 1 , 約 8 月 20 日 14:01-14:30 , 蔣先生 6668 8616 , 請準時	已發出
02191	6648 2816	19/08 下午 09:50:43	02191 : 02115 0417 1 , 約 8 月 20 日 11:01-11:30 , 何太 2878 9831	已發出

顯示於前一日已即時發送SMS予外勤人員及其上級。

(AS)  預約通知單 File (按S2編號)

- (1) 由第二日(14/8)起 8:00 列印。
- (2) 每天早上由 AS 再致電相關外勤人員，提醒按時到訪。

### ST-1 機動普查員預約個案單張

ST : 01201

列印時間 : 21/08 10:55

單位資料

編號	: 01234 1253 1	原普查員	: 01234 溫仲明
地址	: 黑沙環海邊馬路228號		
大廈名稱	: 海濱花園第1座		
單位	: 五樓B 5 <sup>0</sup> B		

預約時間

致電時間	: 21/08 10:50	CATI操作員	: 30001
預約時間	: 21/08 11:31-12:00		

住戶留言

留言訊息	: 門鈴壞，到訪前致電要求開門
聯絡人	: 黃小姐
聯絡電話	: 6612 3456

由ST記錄

VR	: _____
備註	: _____
	: _____

(AS) ... (ST) ... (AS)    ⊕ (按日)    ☒ ST-1/2/3 File (按S2編號)

- (1) 由CATI中心實時列印。
- (2) CATI中心將ST-1傳真至相關分站，分站AS收到ST-1後，立即通知表上的ST準時訪問。
- (3) ST參考表上列出有關住戶的資料按時外出訪問，返回分站後將問卷交AS簽收。

### ST-2 機動普查員早訪工作表

ST : 01201

將當日探訪的VR填於此欄。

列印日期：21/08

頁數：1/2

編號	地址及大廈名稱	單位	VR	備註
01212 0016 1	長壽大馬路238號樂富花園第12座	5°B 五樓B		供ST記錄訊息
01212 0047 1	長壽大馬路238號樂富花園第12座	5°B 五樓D		
01212 0063 1	長壽大馬路238號樂富花園第12座	4° 1 四樓A		
01212 0095 1	長壽大馬路238號樂富花園第12座	4°B 四樓B		
01213 0036 1	拱形馬路124號歧關花園第6座	2°AP 二樓AP		
01213 0064 1	拱形馬路124號歧關花園第6座	3°AB 三樓AB		
01213 0109 1	拱形馬路124號歧關花園第6座	3°AM 三樓AM		
01214 0158 1	馬交石斜坡(黑沙環斜路)(16B)號福海花園福海閣	4°N 四樓N		
01214 0189 1	馬交石斜坡(黑沙環斜路)(16B)號福海花園福海閣	4°O 四樓O		
01214 0207 1	馬交石斜坡(黑沙環斜路)(16B)號福海花園福海閣	3°A 三樓A		
01214 0254 1	馬交石斜坡(黑沙環斜路)(16B)號福海花園福海閣	3°B 三樓B		
01222 0458 1	慕拉士大馬路114號利豐閣	9°K 九樓K		
01222 0553 1	慕拉士大馬路114號利豐閣	9°J 九樓J		
01222 0604 1	慕拉士大馬路114號利豐閣	10°B 十樓B		
01222 0748 1	慕拉士大馬路114號利豐閣	2°N 二樓N		
* 01231 0841 1	黑沙環海邊馬路228號海濱花園第1座	13°H 十三樓H		

VR : 11 12 13 14 15 16 17 19 21 22 23 24 26 28 31  
 完成 部分完成 完全拒絕 部分拒絕 語言障礙 未能聯絡 未能確定 打通單位 (不用訪問) 第二居所 (本澳居民) 第二居所 (非本澳居民) 拆卸/ 建築中 營運商舖 未能定位 其他 空置

表示此為長卷單位

(AS) ... (ST) ... (AS) ⊕ (按日) ☒ ST-1/2/3 File (按S2編號)

- (1) 於8月21、22日列印。
- (2) 如有問卷，ST需於14:00回到分站，交AS簽收處理。

ST-3 機動普查員預約清單						
表示此為長卷單位			將當日探訪的VR填於此欄。		列印日期：18/08	
ST：01201					頁數：1/1	
編號	地址及大廈名稱	單位	預約時段	住戶留言	VR	備註
* 01211 0016 1	長壽大馬路238號樂富花園第12座	5 <sup>B</sup> 五樓B	8月18日 9:01-9:30	16/8 12:21 廖先生 6686 6123 要求準時到		供ST記錄訊息
01214 0063 1	馬交石斜坡(黑沙環斜路)(16B)號福海花園福海閣	4 <sup>°</sup> 1 四樓A	8月18日 12:01-12:30	17/8 15:45 王小姐 6625 3125		
01222 0095 1	慕拉士大馬路114號利豐閣	4 <sup>B</sup> 四樓B	8月18日 14:01-14:30	16/8 20:12 陳先生 2835 9876		
01213 0064 1	拱形馬路124號歧關花園第6座	3 <sup>°</sup> AB 三樓AB	8月19日 08:31-09:00	17/8 15:45 張小姐 6625 3125		此為分界線： 線以上為當日要外訪的個案； 線以下為翌日或以後的預約；
01213 0109 1	拱形馬路124號歧關花園第6座	3 <sup>°</sup> AM 三樓AM	8月19日 10:01-10:30	17/8 11:24 林小姐 2858 1234		
01214 0158 1	馬交石斜坡(黑沙環斜路)(16B)號福海花園福海閣	4 <sup>N</sup> 四樓N	8月19日 13:01-13:30	16/8 10:14 梁小姐 2850 3625 到訪前致電		
01214 0189 1	馬交石斜坡(黑沙環斜路)(16B)號福海花園福海閣	4 <sup>°</sup> O 四樓O	8月20日 09:31-10:00	15/8 21:12 黃太 2840 9006		
01214 0207 1	馬交石斜坡(黑沙環斜路)(16B)號福海花園福海閣	3 <sup>°</sup> A 三樓A	8月20日 12:01-12:30	16/8 19:45 李先生 6645 5432		
01214 0254 1	馬交石斜坡(黑沙環斜路)(16B)號福海花園福海閣	3 <sup>°</sup> B 三樓B	8月20日 14:01-14:30	17/8 12:28 林太 2848 8522		
01222 0458 1	慕拉士大馬路114號利豐閣	9 <sup>°</sup> K 九樓K	8月21日 11:01-11:30	17/8 14:12 吳小姐 2845 2546		

VR： 11 12 13 14 15 16 17 19 21 22 23 24 26 28 31

完成 部分完成 完全拒絕 部分拒絕 語言障礙 未能聯絡 未能確定 打通單位 (不用訪問) 第二居所 (本澳居民) 第二居所 (非本澳居民) 拆卸/建築中 營運商舖 未能定位 其他 空置

(AS) ... (ST) ... (AS)    ⊕ (按日)    ⊗ ST-1/2/3 File (按S2編號)

- (1) 每日8:00列印。
- (2) ST 參考表上列出有關住戶的資料按時外出訪問，返回分站後將問卷交AS簽收。

### L-3E 覆核網上完成個案單張

協助者：01234

列印時間：21/08 10:55

單位資料

編號：01234 1253 1  
 地址：黑沙環海邊馬路228號  
 大廈名稱：海濱花園第1座  
 單位：五樓B 5 B

預約時間及聯絡人

住戶選擇的覆核形式：上門  
 合適聯絡時間：11:31-12:00 14:31-15:00  
 聯絡人：黃小姐  
 聯絡電話：6612 3456

1. 你好！請問你哩個單位係唔係之前嘅網上填報咗2011人口普查一試查問卷呢？

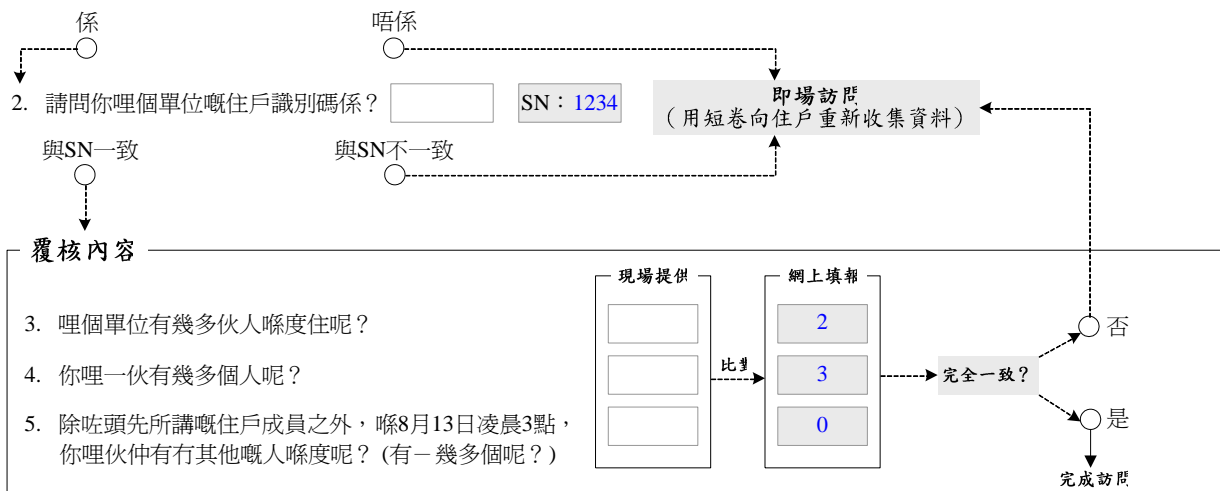

探訪結果

探訪時間	探訪結果 (1 完成 3 未完成)	即場訪問VR (若有)

備註：  
 \_\_\_\_\_  
 \_\_\_\_\_  
 \_\_\_\_\_  
 \_\_\_\_\_

VR： 11 完成    12 部分完成    13 完全拒絕    14 部分拒絕    15 語言障礙    16 未能聯絡    17 未能確定    19 打通單位 (不用訪用)    21 第二居所 (本澳居民)    22 第二居所 (非本澳居民)    23 拆卸/建築中    24 營運商舖    26 未能定位    28 其他    31 空置

(A5) ... (S2) ... (E) ... (L) ... (A5)    ☒ L-3E單張 (按S2編號)

- (1) AS 按 S2 指示列印。
- (2) 協助者完成覆核後需將 L-3E 單張及問卷(如有)交回組長；組長將資料輸入手提電腦後交 AS 存檔。

## 長卷內容清單

頁數： 1 /

編號： 01121 009411    申請人： 0112    更改類別： 取消過往的VR    更改日期： 04-06 18:40:2

地址： 澳門菜園 備註 內容及問卷內容 為更改系統前的最新資料。    更改前的系統最終VR： 完

備註： ←

**問卷內容：**

<b>單位資料</b>	
Q1 :1 有	A1 :1 永久性建築 (如大廈/磚屋)    A2 :2 居住
Q2 :1	B: <span style="border: 1px dashed blue; border-radius: 50%; padding: 2px;">全部內容題號與手提電腦版相同。</span> Q3 :1
Q4 :0	

否

<b>個人資料</b>			
Q5 :1(陳文華)	Q5a :1 男	Q6 :1 戶主	Q7 :3
Q7a :	Q8 :6/1971	Q9 :20 現址/工作地方 (本澳) /本澳公眾場所	
Q10 :20 現址	Q10a :		Q10b :
Q11 :20 現址	Q11a :	Q11b :	Q12 :1 華裔
Q13 :429 中國籍	Q14 :435 澳門	Q14a :	Q14b :
Q14c :		Q14d :	Q15 :1 沒有
Q15a :	Q16 :20 現址		Q17 :1 廣州話
Q18a :2 普通話	Q18b :6 英語	Q18c :	Q19 :1 能
Q19a :1 能	Q20 :40 非學位文憑/證書課程	Q20a :	Q20b :
Q20c1a :	Q20c1b :	Q20c1c :	Q20c1d :
Q20c2a :	Q20c2b :	Q20c2c :	Q20c2d :
Q21 :3 會	Q21a :	Q21b :	Q22 :1 未婚
Q22a :	Q22b :	Q23 :	Q23_1 :
Q23_2 :2 返工或做生意	Q23a :6 僱員	Q23b :15000	
Q23c :924911 賭場、博彩中介人		Q23d :42105 賭場荷官/賭場服務員	
Q24a :	Q24b :	Q24c :	
Q24d :	Q24e :	Q24f :	Q25a :
Q25b :	Q26 :2 沒有困難	Q26_1 :	Q26_2 :
Q26_3 :	Q26_4 :	Q26a :	Q26b_1 :
Q26b_2 :	Q26b_3 :	Q26b_4 :	Q26c :

(AS) ...▶ (E/L) ...▶ (AS)     問卷內容清單File (按S2編號)

- (1) AS 按 P-1 或 P-2 上的申請 (取消新編號、取消過往的 VR)，成功更改系統記錄後，分站系統自動列印此清單，顯示更改系統前的資料，供參考/備案之用。
- (2) 下列情況 AS 需將 長卷內容清單 交相關人員：
  - a. 長卷普查員在 P-2 第三部分 更改系統記錄內的 “○要求取回問卷” 作了標示。
  - b. 組長在 P-1 備註欄上註明需取回問卷。
- (3) 如非上述第(2)點的情況，AS 可將 長卷內容清單 直接存檔。
- (4) 若組長申請更改系統記錄的問卷為短卷，會收到對應的 短卷內容清單。

## E. 工作程序

11/8/2010 (資料收集工作一前二天)

首席 AS 今日工作：設立分站

接收分站  
視察環境

9:00

- 填寫分站日誌及與上級一同視察分站環境及設施：  
如照明、空調、洗手間、工作枱、座椅及飲水機等  
◇ 注意：由於不可在分站内進食，故須留意分站周圍是否有供應膳食的地方，以備有需要時使用

設立  
工作區

- 按上級指示驗收物料及電腦設備：  
按清單驗收由總站送來的物料及設備，如問卷、控制表格、文具、外勤人員的工作裝備、電腦、打印機及影印機等

- 按 S1 指引設立工作區域：

**S1 區(內部工作區域)**

S1 和各級 AS 工作的地方。(包括：交收問卷區、裝備收集區)

**S2 區(外勤人員區域)**

S2、組長、普查員、外審及機動普查員開會和整理問卷的地方。

◇ 在區內存放適量的控制表格及信件供外勤人員補給

**物料區(物料儲存區域)**

儲存物料、問卷、控制表格等。(包括：檔案室及物料區)

- 安放電話和傳真機等通訊設備
- 在分站内外貼上 2011 人口普查試查的海報及指示牌；  
工作人員的分組名單張貼在入口適當位置

交文件

14:30

- 交 S1：
  1. 負責範圍總覽表
  2. 所屬範圍的大廈附圖(如有)
- 檢查外勤人員的工作裝備、實地觀察作業及模擬練習物料，並放在 S1 區

離開

17:45

- 工作結束，經上級同意後可離開分站



12/8/2010 (資料收集工作前一天)

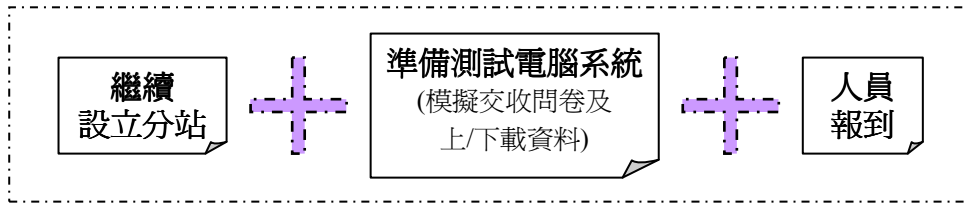

- |       |       |  |
|-------|-------|--|
| 回站    | 9:30  | <ul style="list-style-type: none"> <li>● 回分站報到，首席 AS 填寫分站日誌及為外勤人員手提電腦充電</li> <li>● 首席 AS 協助 S1 核實報到者身份                     <ul style="list-style-type: none"> <li>◇ 執行替補程序：如有未報到者或人員更替，將 S1/S2 填寫的 G-5 傳真到總站後存檔</li> </ul> </li> </ul> |
| 開會    | 10:00 | <ul style="list-style-type: none"> <li>● 參與 S1 主持的工作會議，簽署統計保密承諾聲明書                     <ul style="list-style-type: none"> <li>◇ 按名單核實全部統計保密承諾聲明書已簽名，交 S1 簽名確認後密封，翌日送回總站</li> </ul> </li> </ul>   |
| 交文件   | 10:30 | <ul style="list-style-type: none"> <li>● 交 S2：                     <ol style="list-style-type: none"> <li>1. 負責範圍總覽表</li> <li>2. 所屬範圍的大廈附圖(如有)</li> <li>3. 實地觀察作業</li> </ol> </li> </ul>   |
| 存檔系統  |       | <ul style="list-style-type: none"> <li>● 建立分站存檔系統 (詳見附圖 A)</li> </ul>  |
| 重點重溫  | 15:30 | <ul style="list-style-type: none"> <li>● 參與 S1 主持的“重點重溫” (包括問卷內容及檢查問卷；與 CATI 之聯繫等)</li> </ul>  |
| 模擬練習  | 16:00 | <ul style="list-style-type: none"> <li>● 參與模擬問卷交收練習：                     <div style="margin-left: 20px;"> </div> </li> </ul>   |
| 派 T 恤 | 16:30 | <ul style="list-style-type: none"> <li>● 把每組的 2011 人口普查試查 T 恤交予組長                     <ul style="list-style-type: none"> <li>◇ 領取個人 2011 人口普查試查 T 恤</li> </ul> </li> </ul>   |
| 離開    | 17:00 | <ul style="list-style-type: none"> <li>● 工作結束，經上級同意後可離開分站</li> </ul>   |

資料收集工作明天正式開始

13/8/2010 (資料收集工作一第 次)

注意：於外間進行外勤工作，工作時間表：  
1. 日更 (8:00 - 16:00)  
2. 夜更 (14:30 - 22:30)

回站(日更)

8:00

- 日更 AS 回站及填寫分站日誌；從首席 AS 處領取工作證

列印

- **ST-3**

準備及  
派發物料

- 為外勤人員的手提電腦充電

- 把外勤人員的工作袋、手提電腦等放在 S1 區

◇ 分發外勤裝備於各組的工作 上：

裝備	S2	組長	外審/ ST	長卷 普查員	短卷 普查員
1. 手提電腦及後備電池		✓		✓	
2. 預印卷 (白色紙 file)					✓
3. 空白問卷 (短卷)	✓	✓	✓		✓
4. 紙本問卷 (長卷)	✓	✓	✓	✓	
5. 工作分配表及地圖(白色紙 file)	✓	✓	✓	✓	✓
6. 工作袋 內容物：信件(通知信、預約信)、控制表格、文具(原子筆、塗改液、黑膠板)、警報器、膠 file 及電筒等	✓	✓	✓	✓	✓

列印

13:00

- **E-1**、午間 **CATI 留言表** (詳見附圖 E)

13:30

- 協助 S1 派發工作證；有需要時執行替補程序

14:00

- 交收物料：

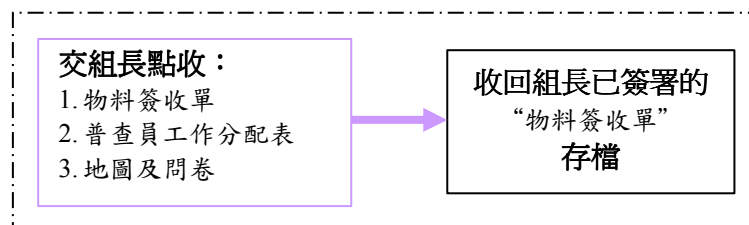

回站(夜更)

14:30

- 夜更 AS 回站；從首席 AS 處領取工作證

日常工作

◇ 日/夜更 AS 共同處理分站工作 (詳見附圖 C)

16:00

- 日/夜更 AS 把工作妥善交接(有需要可利用分站日誌交待工作)，日更 AS 可離開

離開(日更)

列印

21:00

- 晚間 **CATI 留言表**
- **協助短卷普查員檢查問卷** (詳見附圖 D)
- **執行問卷交收及儲存程序** (詳見附圖 B)  
**注意：** 由其他分站接收及作掃描的問卷(原屬本站工作範圍)，如有錯漏，系統會提示 AS 列印該問卷的**改錯清單**及**問卷影像**交普查員簽收
- **組長與 AS 確認上/下載情況，AS 於分站總機核實組長及其組之長卷普查員已上/下載資料**

22:20

- **準備關站：**
  1. 檢查外勤工作人員工作袋、手提電腦等已搬往檔案室
  2. 確保門窗、檔案室已鎖好
  3. 確保伺服器正常運作
  4. 在分站日誌上記錄離開的時間
  5. 關閉燈光及冷氣等設備（勿切斷伺服器電源）
  6. 分站交保安人員負責

離開(夜更)

22:30

- **今日工作完結，可離開分站**

14/8/2010 (資料收集工作—第二天)

回站(日更)

8:00

● 日更 AS 回站

列印

● 列印報表 (詳見附圖 E) :

1. 工作表 **ST-3**、**C-1**、**C-2**、**S-1**、**S-2**、**錯誤撮要表**、**預約通知單**、**改錯清單**，及相關**問卷影像**
2. 進度表 **R-1**、**R-2**、**R-3**、**R-4**、**R-5**、**R-6**、**R-7**
3. 根據工作人員需求列印報表

● 處理暫存區內的問卷 :

1. 按**歸檔記錄表**找出存放在暫存區內的問卷
2. 用黑夾夾好，按日順序放在檔案室各普查員的紙 file 中，並用橡筋紮好各紙 file
3. 以後若要抽走問卷，須在有關的**歸檔記錄表**上作記錄
4. 將**E-1**、**P-2**及**交回分站系統記錄清單**存檔

● 處理日常工作 (詳見附圖 C)

列印

13:00

● **E-1**、午間 **CATI** 留言表

回站(夜更)

14:30

● 夜更 AS 回站 (與日更 AS 共同處理分站工作)

處理 **V-1**

● 處理 **V-1**

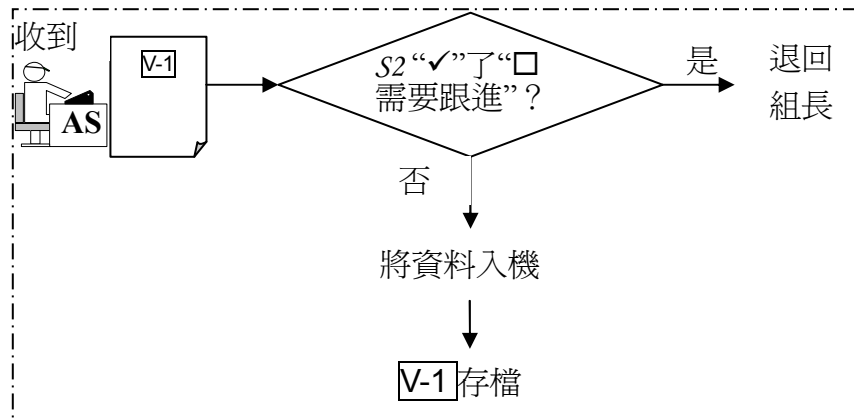

ST交卷

● 處理 ST交卷

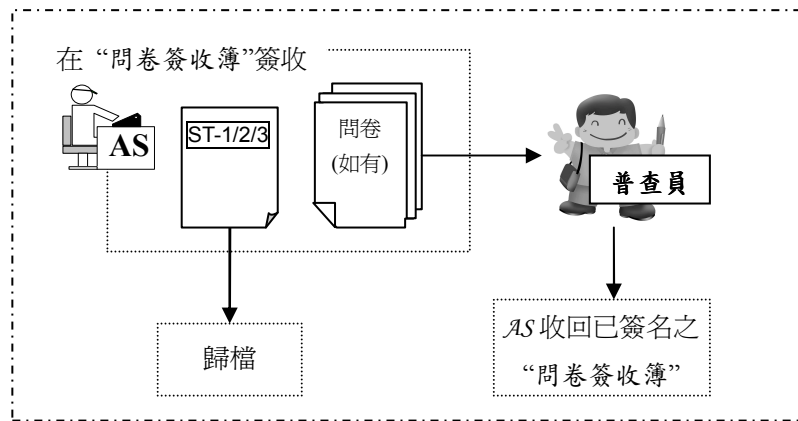

離開(日更)

16:00

- 日/夜更 AS 把工作妥善交接(有需要可利用分站日誌交待工作)，日更 AS 可離開
  - ◇ 夜更 AS 繼續處理分站工作及問卷交收等

日常工作

列印

21:00

- 晚間 CATI 留言表

離開(夜更)

22:30

- 關站！今日工作完結！

15-26/8/2010 (資料收集工作—第三至十四天)

回站(日更)

8:00

- 日更 AS 回站，填寫分站日誌

- 處理問卷及分站日常工作 (詳見附圖 C)

列印

- 報表：(詳見附圖 E)

注意：只於第四、七、十及十三日列印：**E-2 普查員工作表**  
(普查員在其他日子可通過組長向 AS 要求列印)

由第五日起每天列印：**S-5 副監督 QC 個案清單**

由第六日起每天列印：**S-6 質量抽查報告表**

於 21-22/8/2010 列印：**ST-2**

外審夜訪  
交卷

- 處理外審夜訪後交回的文件 (19-20, 26-27/8/2010)

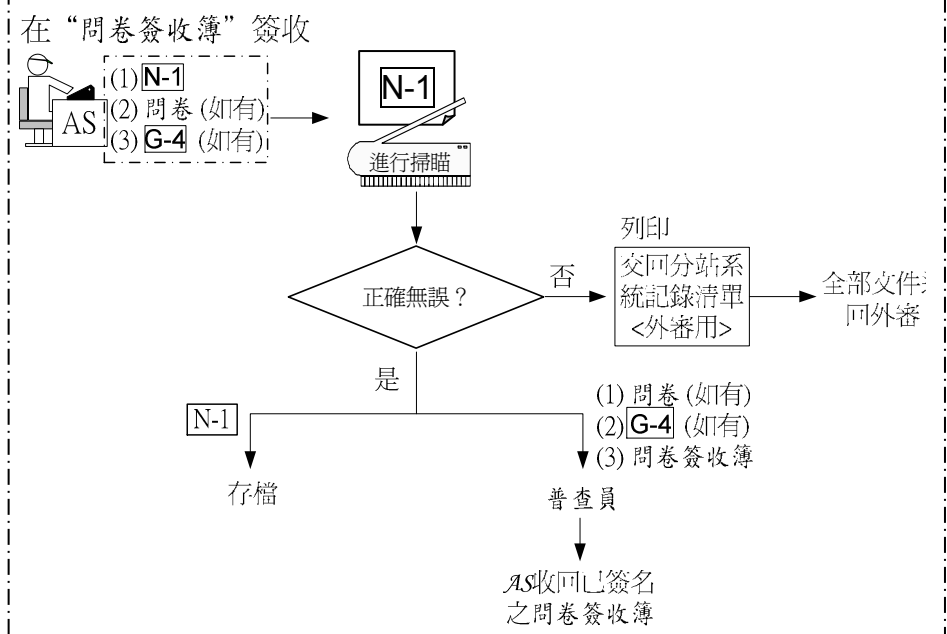

回站(夜更)

14:30

- 夜更 AS 回站 (與日更 AS 共同處理分站工作)

處理 S-3

● 處理 S-3

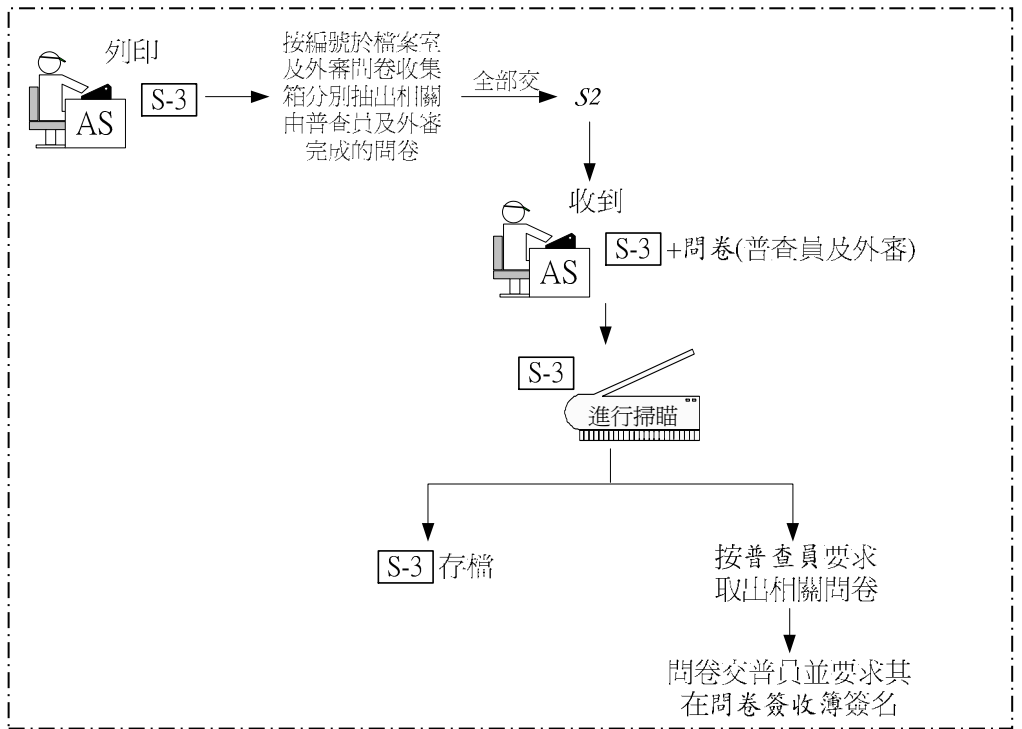

離開(日更)

16:00

外審覆核  
交卷

● 處理外審覆核後交回的文件

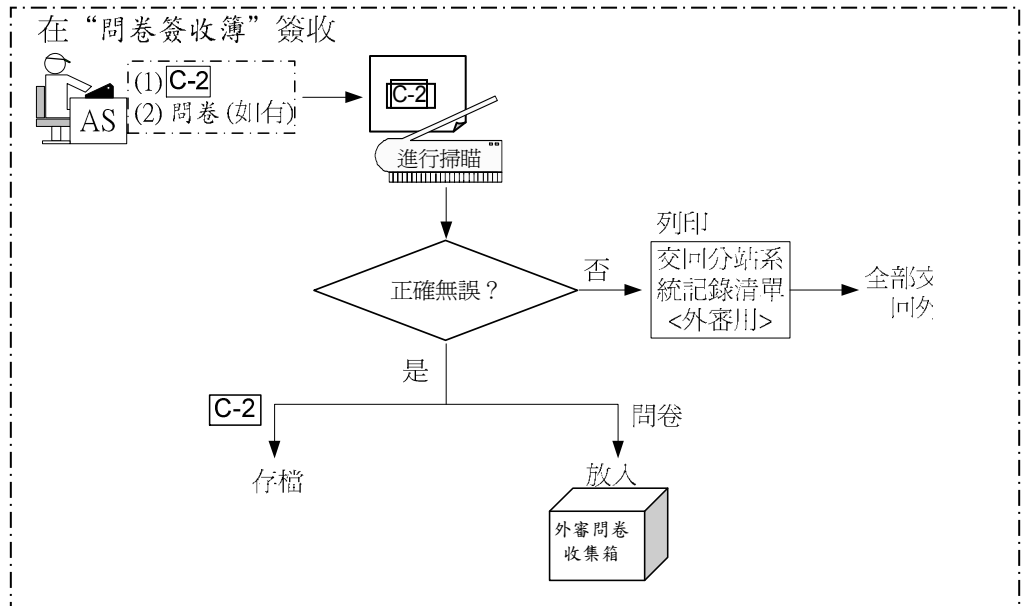

列印

21:45

● N-1 夜訪工作登記表 (外審夜訪 18-19、25-26/08/2010)

離開(夜更)

22:30

● 關站！今日工作完結！

27/8/2010 (資料收集工作一第十天)

日常工作

日夜更 AS

- 進行問卷處理程序
- 列印電腦報表 (詳見附圖 E)
- 處理分站工作
- 外勤人員離站外出工作後，在 S2 區準備晚間回收物料的地方  
 ◇ 為每個 S2 設立以下大黑膠袋/紙箱作收集物資用：

17:00  
(夜更 AS)

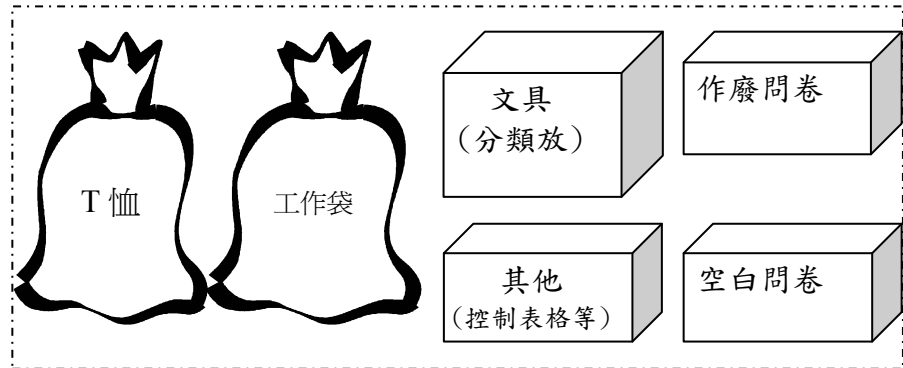

- 把未使用的文具、物料安排裝箱
- 關站！今日工作完結！

離開

22:30



28/8/2010 (資料收集工作—第十天)

回站

9:00

物料包封

- 全部 AS 回分站
- 完成餘下的問卷處理工序及列印相關電腦報表
- 根據 S1 指示進行包封工作：
  1. 將存放控制表格及電腦報表的檔案夾裝箱，並在箱外註明種類及編號；
  2. 把已填寫資料的問卷按工作人員編號裝箱，並在箱外註明職位編號；
  3. 首席 AS 指導其餘 AS 將有統計局“DSEC”白色標籤的物料集合裝箱；
  4. 用封箱膠紙將紙箱封好，每個紙箱填寫一份 G-2 紙箱內容記錄，用淺黃色紙影印三份，其中兩份分別貼在紙箱兩側，另一份送回總站；
  5. 若所有物料已經準備好作搬運，首席 AS 檢查交總站的 G-2 數目，是否與紙箱數目相符；
  6. G-2 交予負責 S1 物料運送的工作人員，以便轉交總站接收物料人員作點算；
  7. 將分站內的物品盡量集中放置，方便搬運；
  8. 把工作證及工作服交回 S1；
  9. 首席 AS 負責把全部的工作證密封在指定的公文袋，寫上數量及簽名後交 S1。

關站

13:00

- 分站正式關閉，工作圓滿結束！

附圖 A：分站存檔系統

S1 區			S2 區		
<b>建立文件收集箱</b> 			<b>建立文件收集箱</b> 		
<b>設立檔案夾</b> 1. 用顏色分隔紙分開不同表格 2. 同類表格按日期排放					
S1	紙 file	分站工作日誌 CATI 留言表			
	3 吋 file	R-3、R-4 S-5、S-6			
S2	3 吋 file	S-1、S-2、S-3、S-4			
		R-1、R-2			
		R-5、R-6、R-7			
		ST-1、ST-2、ST-3			
		E-1、P-2			
		C-1、C-2			
		預約通知單			
	退回問卷清單				
	2 吋 file	V-1			
		P-1			
問卷內容清單 (長/短卷)					
紙 file	N-1				
	L-3E 單張				
AS	2 吋 file	分站人事檔案、G-5 G-1、G-2 G-3			
	3 吋 file	G-4			
	紙 file				
外審	紙 file	CATI 留言表			
組長	紙 file	CATI 留言表			
	3 吋 file	錯誤撮要表			
普查員	紙 file	CATI 留言表			
		E-2			
		問卷簽收簿			

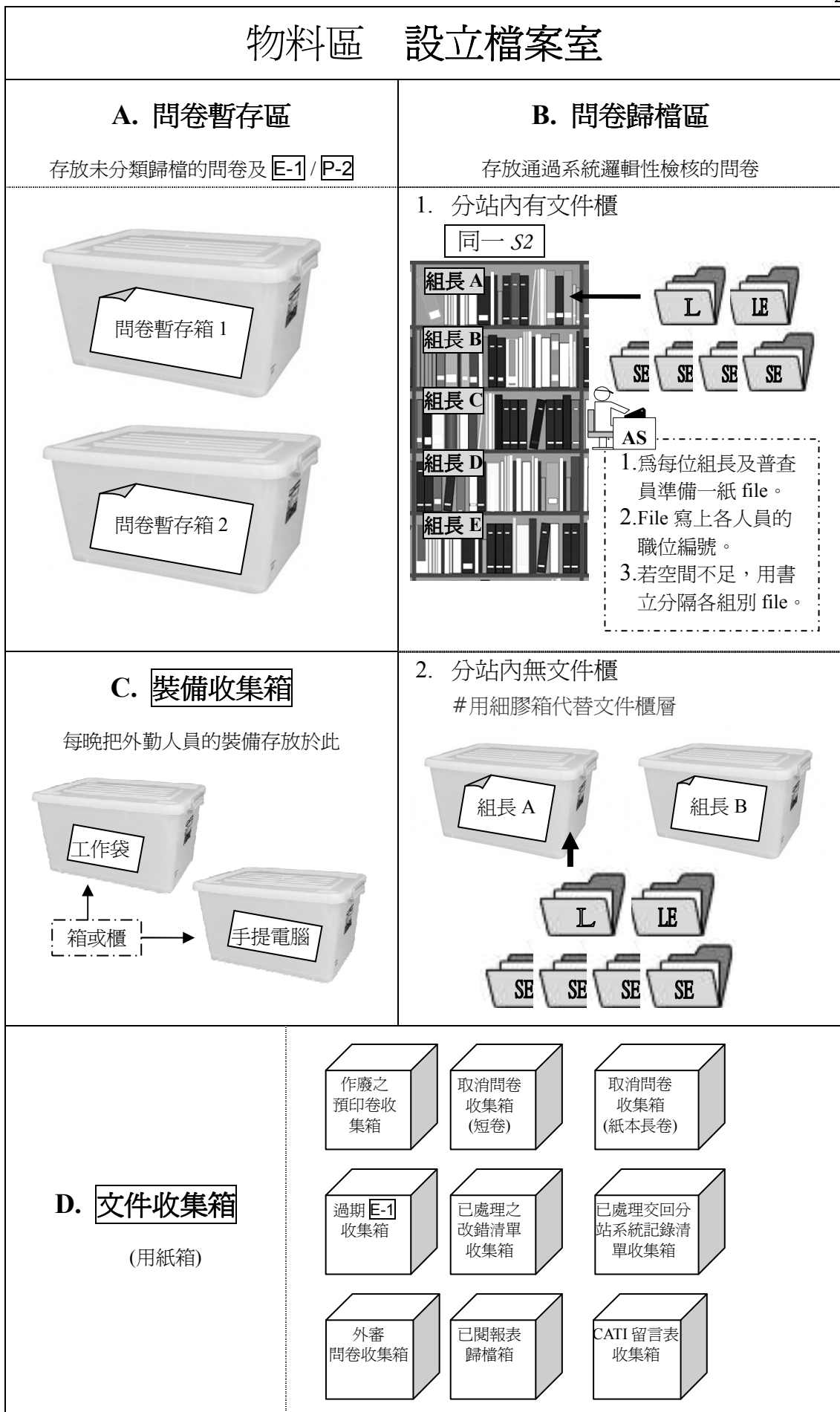

附圖 B：問卷交收及儲存流程

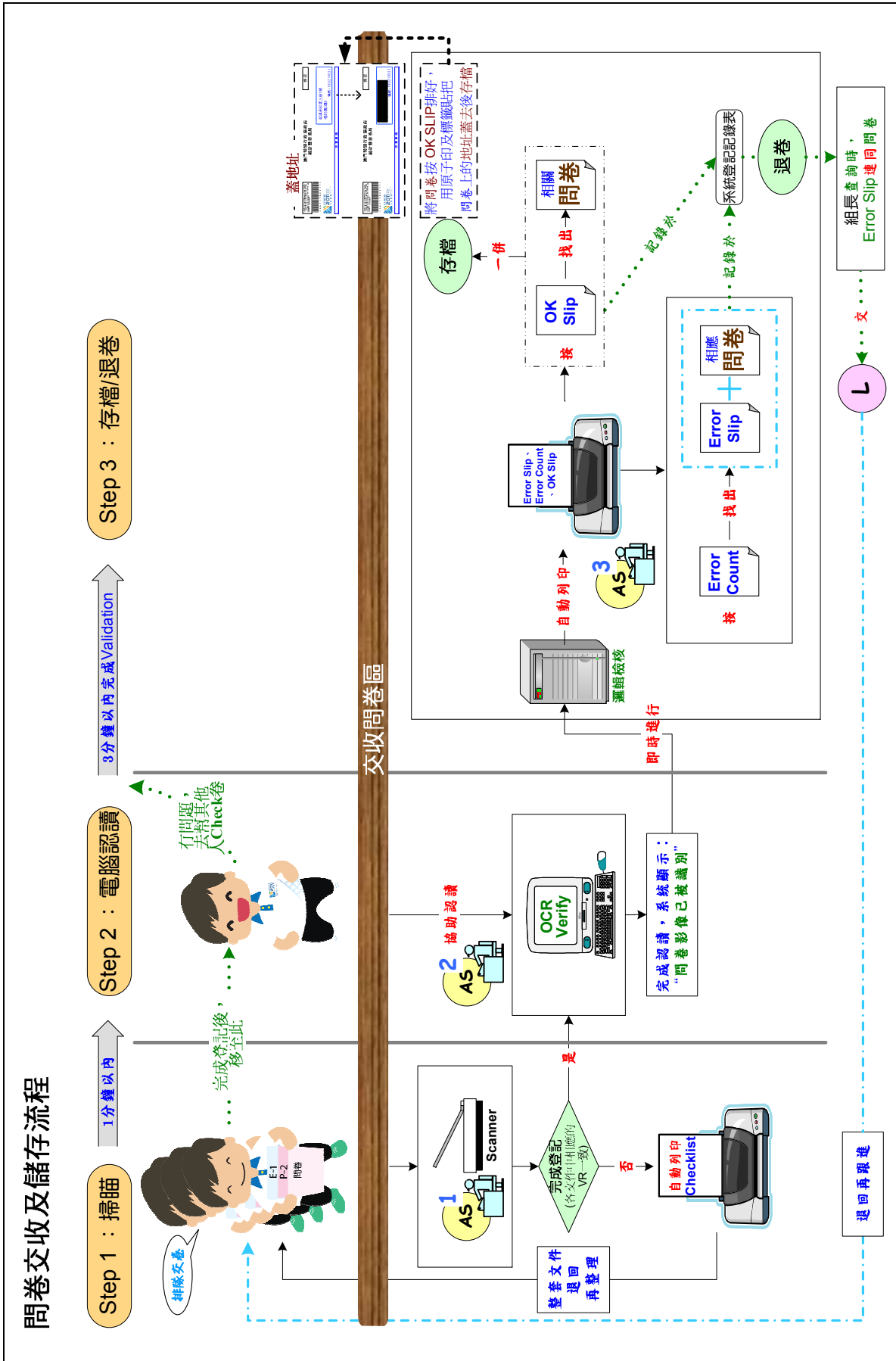

附圖 C：日常工作

<p><b>1. 填寫分站日誌</b></p>	<p>(1) 日更 AS 每日早上到站後，填上開站時間                  (2) 日更 AS 將需要下更 AS 接手的工作填在相關欄位內                  (3) 所有 AS 回站後要閱讀分站日誌，以查看是否有工作須跟進及注意事項                  (4) 夜更 AS 離開分站前須填上離開時間</p>
<p><b>2. 通知外訪</b></p>	<p>(1) 根據預約通知單致電相關外勤人員提醒其按時到訪預約單位                  (2) 根據 ST-1 通知相關 ST 準時訪問住戶</p>
<p><b>3. 文件存檔</b></p>	<p>從文件收集箱取出控制表格及電腦報表等歸檔</p>
<p><b>4. 為電腦充電</b></p>	<p>(1) 每早為組長及長卷普查員的手提電腦充電                  (2) 組長回站後會向 AS 取回其組的電腦</p>
<p><b>5. 編製工作進度龍虎榜</b></p>	<p>(1) 將普查員每日的工作進度輸入預設之文件內                  (2) 將結果寫在“每日進度龍虎榜”的大字報上                  (3) 把大字報貼在分站報告板</p>
<p><b>6. 物料保管及供應</b></p>	<p>(1) 清楚各物料的存放位置及數量                  (2) 物料存量太少時，向 S1/S2 報告，並填寫 G-4 通知總站補給(一般由日間 AS 負責)                  (3) 處理外勤人員的物料申請：                  收到已簽名的 G-3 → 根據需求發放物料 → 申請者點收並在 G-3 簽名 → 將 G-3 存檔</p>
<p><b>7. 接聽來電、張貼佈告</b></p>	<p>(1) 按情況在 G-1 記下對方留言，放入有關人員的文件收集箱；相關人員閱讀後交回 AS 存檔                  (2) 將總站傳真來的天氣資料、通告等張貼於佈告欄上</p>
<p><b>8. 處理 G-4</b></p>	<pre>                 graph TD                     Start[AS 收到 G-4] --&gt; Number[將 G-4 編號]                     Number --&gt; Reason{按填寫原因:}                     Reason --&gt; A[A]                     Reason --&gt; B[B]                     Reason --&gt; C[C]                     A --&gt; Review[交 S1 核閱]                     Review --&gt; Check{“√”了 “□”張貼及簽名}                     B --&gt; Check                     C --&gt; Check                     Check -- 是 --&gt; Copy[用湖水綠色紙影印]                     Copy -- 正本 --&gt; Issue[發出/張貼]                     Copy -- 副本 --&gt; Archive[存檔]                     Check -- 否 --&gt; Archive             </pre>

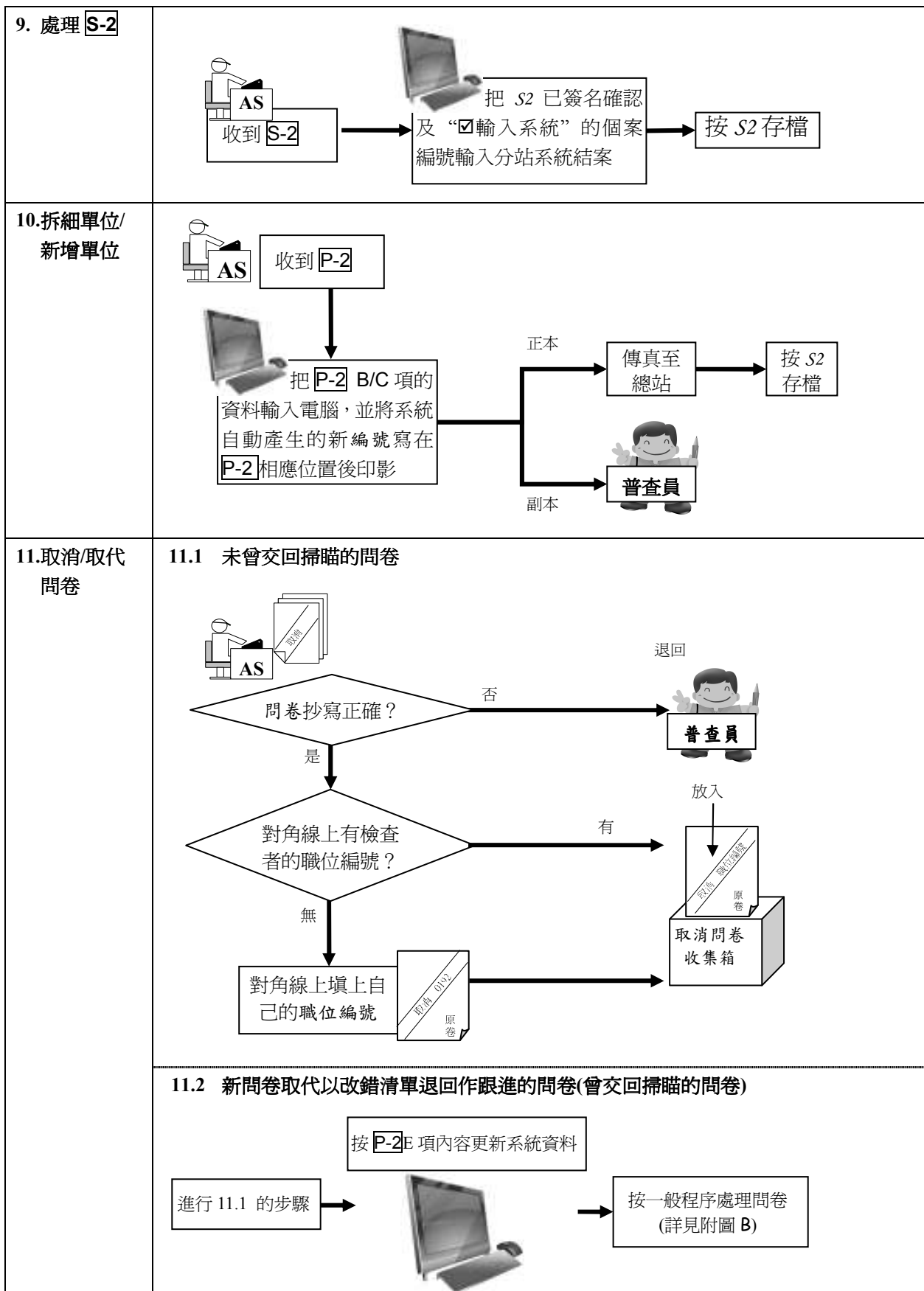

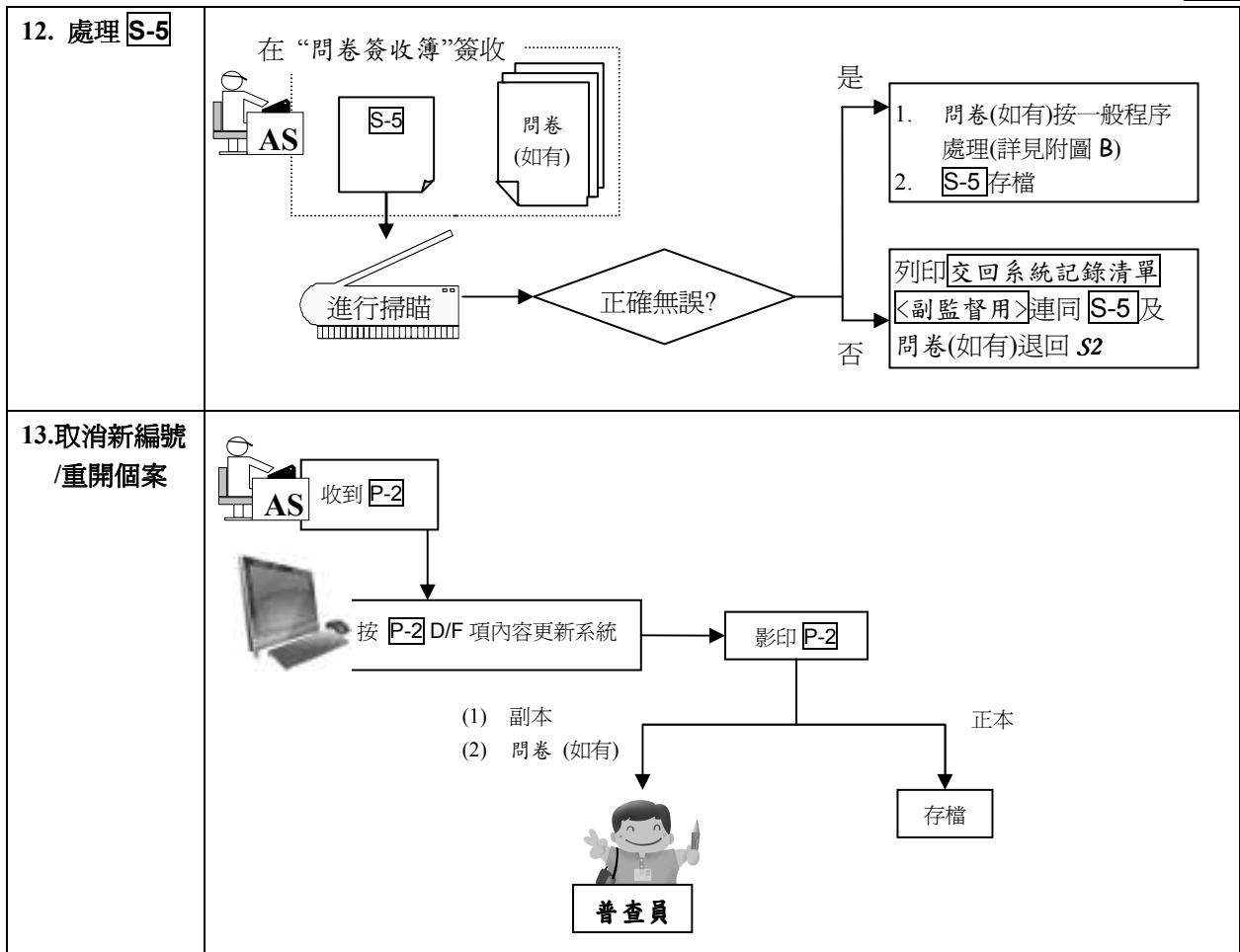

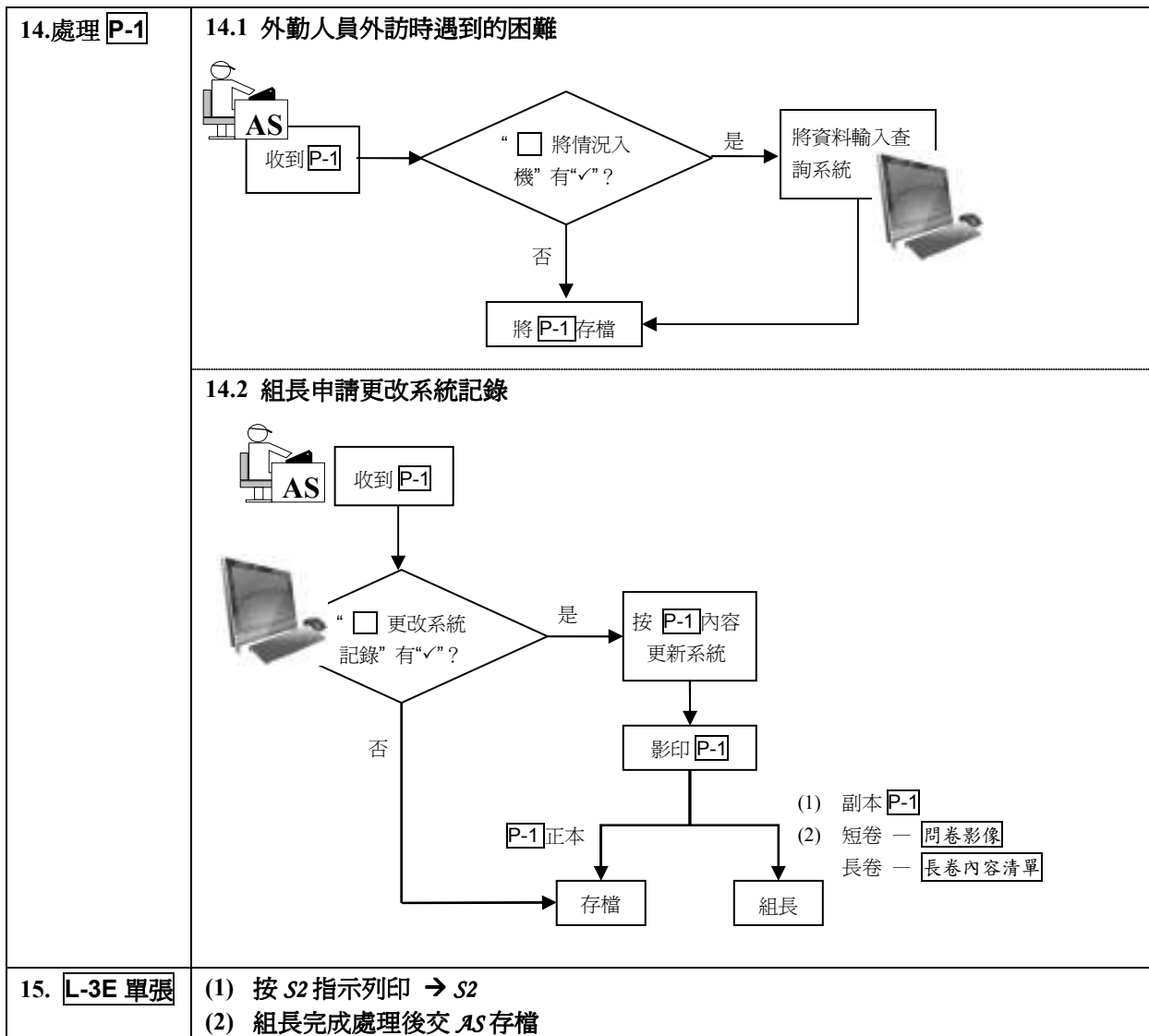



附圖 D：檢查問卷—短卷

**澳門特別行政區政府 統計暨普查局**

機密

注意事項

1. 這個單位有沒有人居住?  有  沒有, 請說明單位用途

統計暨普查局 局用

51 個案編號

52 被訪戶問卷編號

53 住戶分類

54 VR

備註:

E: 01112 V: 01111 Simon

3. 你這戶共有 \_\_\_\_\_ 名成員。(包括: 嬰兒、老人、留宿家傭、在外地升學/旅遊/探親的住戶成員。)

4. 除上述成員外, 今年8月13日凌晨3時, 還有 \_\_\_\_\_ 名其他人士逗留在這戶內。

5. 你這戶的居所是:  住戶成員  租用  由僱主提供  其他情況, 請註明 \_\_\_\_\_

6. 每月樓宇供款/租金是多少? (不包括: 水費、電費、電話費、管理費等) \_\_\_\_\_ 澳門元

請填報第3題及第4題所包括人士的資料

7. 戶主、其他住戶成員, 以及8月13日凌晨3時時處本戶人士的名稱	陳大文	周少玲	張小明			
8. 與戶主之關係	1 戶主	2 配偶	3 子女	4 父母/配偶父母	5 其他親屬	6 非親屬
9. 性別	1 男	2 女				
10. 出生年月 (公曆)	1975 年 1 月	1978 年 5 月	1980 年 12 月			
11. 8月13日凌晨3時所在地點	20 現址/工作地方(本澳/本澳公眾場所)	24 澳門其他居住單位(如: 老人院、醫院等)	25 中國大陸	65 香港	70 中國台灣	75 葡萄牙
12. 過去六個月, 總共有多少時間在澳門?	2 少於三個月	4 一至三個月	6 少於一個月			
13. 未來六個月, 預計總共有多少時間在澳門?	1 多於三個月	3 一至三個月	5 少於一個月			
14. 出生地	21 澳門	25 中國大陸	65 香港	70 中國台灣	75 葡萄牙	80 菲律賓
15. 有沒有受健康狀況影響, 以致進行日常活動時出現困難?	2 沒有困難	4 有困難				

- 1 空白問卷  
必須填寫地址、編號
- 2 Q1 跳題正確否?
- 3 同一戶張張要同
- 4 同一戶各張按實況填
- 5 只填在每戶的第一張問卷上
- 6 已寫上職位編號?
- 7 交卷前, 已由其他工作人員檢查及簽名?
- 8 同一戶各張問卷 Q7 出現的人數之和 = Q3+Q4
- 9 若住戶有多張問卷, 除第一張外, 其他問卷第一欄有否填寫?
- 10 Q10 有否漏填?
- 11 有否多填?
- 12 Q15 跳題正確否?

注意:  
- VR=2x、3x  
不用填“53.3”  
- VR=23  
同時不用填“53.1”及“53.2”

附圖 E：電腦報表列印、接收及存檔總覽表

電腦報表列印、接收及存檔總覽

報表名稱	13	14	15	16	17	18	19	20	21	22	23	24	25	26	27	28	列印時間	備註	接收過程	AS存檔
ST-3																	8:00		AS → ST → AS	⊕按日 ⊗ST-1/2/3 File (按S2編號)
預約通知單																			AS	⊗ 預約通知單 File (按S2編號)
R-1																			AS → S2 → L → AS	⊗R-1/2 File (按S2編號)
R-2																			AS → S2 → AS	⊗R-1/2 File (按S2編號)
R-3、R-4																			AS → S1 → AS	⊗R-3/4 File
R-5、R-6、R-7																			AS → S2 → AS	⊗R-5/6/7 File (按S2編號)
C-1																			AS → S2 → C → AS	⊗C-1/2 File (按S2編號)
S-1、S-2																			AS → S2 → AS	⊕按日 ⊗S-1/2/3/4 File (按S2編號)
S-3																			AS → S2 → AS	⊕按日 ⊗S-1/2/3/4 File (按S2編號)
S-4																			AS → S2 → AS	⊕按日 ⊗S-1/2/3/4 File (按S2編號)
S-5																			AS → S2 → AS	⊕按日 ⊗S-5/6 File (按S2編號)
S-6																			AS → S1 → AS	⊕按日 ⊗S-5/6 File (按S2編號)
C-2																			AS → S2 → C → AS	⊕按日 ⊗C-1/2 File (按S2編號)
E-2																		普查員需要時，可隨時通過組長向AS要求列印	AS → L → E → AS	⊗E-2 紙File
ST-2																			AS → ST → AS	⊕按日 ⊗ST-1/2/3 File (按S2編號)
錯誤撮要表																			AS → S2 → L → AS	⊕按日 ⊗ 錯誤撮要表File (按L編號)
E-1																	13:00		AS → L → E → AS	⊕按日 ⊗E-1/P-2 File (按S2編號)
CATI留言表	普查員用																13:00 及 21:00		AS → L → E → AS	⊗CATI留言表 紙File
	組長用																	AS → L → AS		
	外審用																	AS → C → AS		
	副監督用																	AS → S2 → AS		
N-1																	21:45		AS → S2 → C → AS	⊕按日 ⊗N-1 File (按S2編號)
改錯清單*																		一同退回相關普查員	AS → L → E → AS	⊗ 改錯清單收集箱
問卷影像(短卷)*																				⊗ 問卷內容清單 File (按S2編號)
ST-1	由CATI中心實時列印																	CATI中心列印後傳真到分站，AS收取後交S2	AS → ST → AS	⊕按日 ⊗ ST-1/2/3 File (按S2編號)
L-3E	按S2指示列印																		AS → S2 → E → L → AS	⊗ L-3E單張 File (按S2編號)
長卷內容清單	成功更改系統後，分站系統自動列印																	若外勤人員沒有要求，AS可直接將其存檔	AS → (E/L) → AS	⊗ 問卷內容清單 File (按S2編號)
																	沒有指定列印時間的，建議在早上9:00-10:00進行			

註：

\* 由總站或其他分站處理的短卷(如：住戶郵寄回來)，會以影像傳回分站。經分站系統審核後有錯的個案，在列印改錯清單時會自動列印有關的問卷影像。

→ 報表由列印到存檔人員之接收過程

⊕ 存檔前用釘書機釘好

⊗ 指示報表的最後存檔位置

## F. CATI 系統

### CATI 系統主要功能：

- I. 解答住戶的查詢
- II. 安排預約／記錄留言／電話訪問
- III. 2011 人口普查試查簡介／電話語音留言服務

#### I. 解答住戶的查詢

##### 1. 解答查詢

解答住戶的一般查詢，如：2011 人口普查試查目的、資料收集期、外勤人員上門時間等。

##### 2. 核實外勤人員身份

若住戶對來訪者身份有懷疑時，會致電 CATI 熱線查詢：

- a) 住戶提供到訪人員的工作證編號，CATI 系統操作員可通過系統即時核實有關工作人員的姓名及職位；
- b) 若住戶提供單位的地址，又或問卷（短卷）／通知信（長卷）／預約信中的編號，CATI 系統操作員可根據有關資料尋找負責該單位的普查員及其上級之姓名及職位，與住戶作核實。

#### II. 安排預約／記錄留言／電話訪問

##### 1. 安排預約

- 當住戶要求預約時，系統設定在每一時段（半小時）內只為短卷普查員／組長安排 1 個預約，而長卷普查員在此預約時段前、後半小時，系統將不安排其他預約。CATI 系統操作員會向住戶說明外勤人員將於預約時段的半小時內（例如：16:01 至 16:30）到訪，以便外勤人員有足夠時間應約；

- 每日 13:00 及 21:00 系統會把住戶來電的資料（如預約日期、時間、住戶姓名及留言等）傳送到各分站。有關訊息將列印於 **CATI 留言表**（所有未完成的預約個案會一直保留在 **CATI 留言表**），以及當天及前一天住戶來電的資訊（包括留言及已應約的個案），亦會顯示在參考資料欄內以作參考。

## 2. 記錄留言

- CATI 系統將住戶的留言（如住戶的姓名、聯絡電話、所操的語言、到訪前/時需注意的事項等）列印於 **CATI 留言表** 內；
- 若有預約，則預約資料會連同有關留言在 **CATI 留言表** 內一併顯示。

## 3. 電話訪問

如 CATI 系統操作員遇上特殊情況，會向住戶進行電話訪問，並發送 SMS 通知普查員；而有關情況亦會列印於相關普查員最新一期 **CATI 留言表** 內。所有完成及通過審核規條的問卷會即時在 CATI 中心存檔；否則，CATI 中心會將個案發還相關外勤人員接手跟進。

### III. 2011 人口普查試查簡介／電話語音留言服務

在非 CATI 系統操作員工作時段，住戶可透過電話語音系統自行選擇下列服務：

- 收聽 2011 人口普查簡介；
- 錄音留言。

## G. OCR 系統

### I. OCR 系統簡介

1. 問卷經掃描後，影像會傳送到 OCR 系統。
2. OCR 處理：
  - a. 電腦認字(OCR)；
  - b. AS 人手確認(Verify)那些系統有懷疑的認讀結果，包括：
    - i. 填寫質量不合標準的 OMR 橢圓圈或 OCR 方格；
    - ii. 單選題但辨認出多於一個答案；
    - iii. 由於問卷的污漬引致錯誤辨認為一名（不存在的）被訪者之答案。
  - c. 系統把辨認後的問卷答案匯入(Transform)資料庫；
  - d. 系統把整份問卷內容作邏輯性檢查(Validations)。
3. 經系統邏輯性檢查後，如發現問卷有錯漏：
  - a. 系統自動列印改錯清單；
  - b. AS 將問卷連同改錯清單退回普查員跟進，普查員改正後按一般程序交回。

### II. OCR 系統流程圖

